



NINJA ULTIMATE ADVENTURE KIT™

item #
847118

Scan for
installation
Video!

INSTRUCTIONS

EN

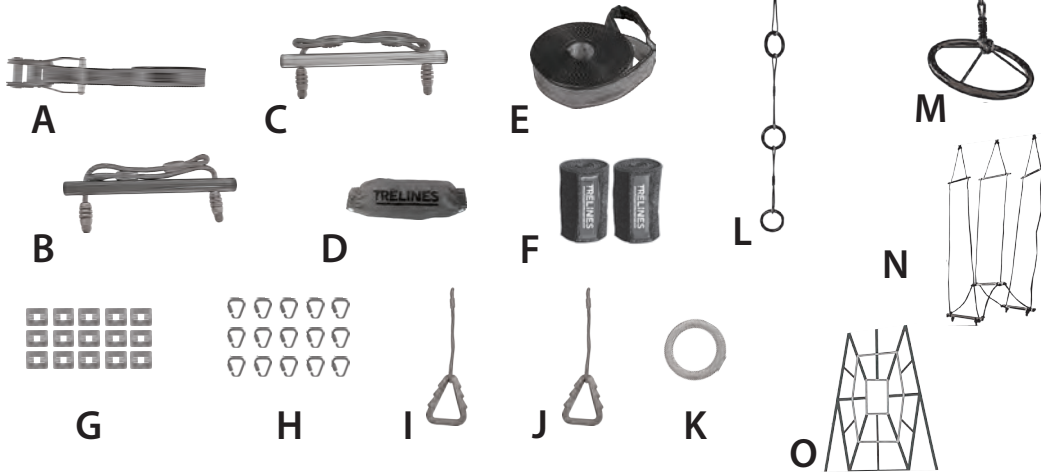

WARNING!
For domestic Use Only.

WARNING!
Outdoor Use Only.

WARNING!
UNHEALTHY TREE HAZARD-
Do not attach to or use a tree that is diseased, unhealthy, or damaged. It may fail, causing serious injury or death.

WARNING!
MANDATORY LOAD TEST
TO TEST TREES - SEASONALLY!

WARNING!
ADULT SUPERVISION REQUIRED!
SERIOUS INJURY OR DEATH MAY RESULT

WARNING!
MANDATORY REGULAR
MAINTENANCE NEEDED!!
Products wear out over time due to weathering, use, etc. and can fail cause serious injury or death.

PRODUCT SAFETY SET UP CHECKLIST

- Product should be unpacked and assembled by an adult.
- Read the instructions and warning statements to make sure you are familiar of the risks and responsibilities.
- Take product down in the winter months. Helps protect the product from weathering but also give you a chance to make sure item hasn't rusted, discolored and see if working condition, etc. Makes product last longer.

By choosing to use this product, you, as the parent or guardian, acknowledge and accept the inherent risks associated with its use. Our company cannot be held liable for any accidents, falls, or injuries that may occur.

•Set Up •Installation •Aufstellen

•Mandatory Stress Load test •Test de contrainte obligatoire •Obligatorischer Belastungstest

WARNING

AVERTISSEMENT

WARNING



•Check for tree health!

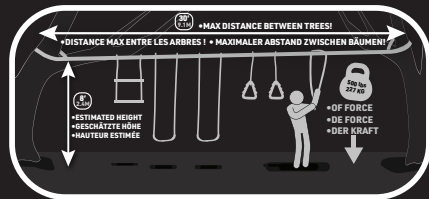

•Vérifiez la santé des arbres!



•Baumgesundheit prüfen!

FAILURE TO FOLLOW THESE INSTRUCTIONS COULD
RESULT IN SERIOUS INJURY!



LIFE IS BETTER OUTSIDE inc.

A Subsidiary of Hape International
Denver, CO, USA
contactus@life-is-better-outside.com

Hape International AG
Alsfelder Straße 41
35325 Mücke
Germany
www.hape.com

Hape International Inc.
2nd Floor
199 Pembina Road
Sherwood Park
AB T8H 2W8
Canada



Toynatics UK & Ireland
LE8 OEX, UK.
www.toynatics.co.uk
ISO14001 / ISO9001
CERTIFIED

Hape International (Ningbo) Ltd.
9-27 Nanhai Road
315800
Ningbo BeilunZhejiang China
Made in China
10/2023NBCN

TRELINES.COM
LIFE-IS-BETTER-OUTSIDE.COM



@OUTSIDE_ED



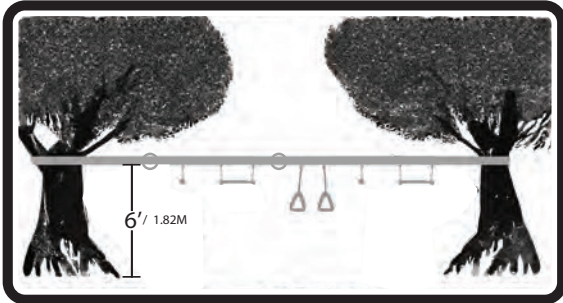

CHOOSING THE COURSE

- **Ground:** Level ground
- **Surface:** Avoid hard surfaces, reduce head injury risk.
- **Safety:** Consider cushioning materials.
- **Visibility:** Keep it in sight from your house.

INSTALL LINE AROUND 1ST TREE



Wrap tree protection around tree - Suggested height 6-7ft.



Wrap Loop end around the tree. Insert coil through Loop



Pull coil all the way through.



Make a Taco (V) shape with the Line so that the Line comes out flat. Pull tight.



Pull the Line tight.



INSTALL LINE CLIPS

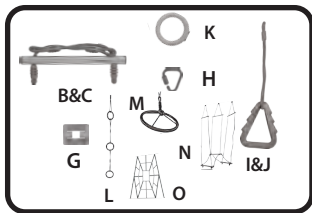

Squeeze Line fabric into gap in the Line Clip's top side.



Create a loop through the bottom side of Line Clips by pulling it through.



Attach Caribiner to loop.

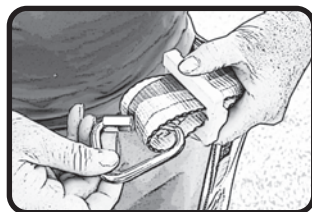

Repeat process on all clips and slide each to space them out.

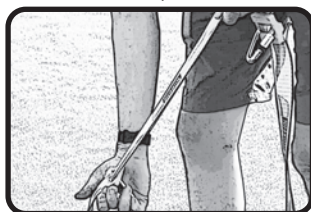

Attach Obstacles to Caribiners.

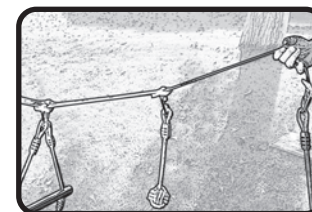

Additional obstacles like Rings don't need Line Clips the just pass through the Line



INSTALL RATCHET ON 2ND TREE

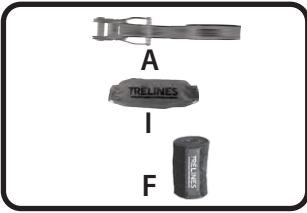

Make a taco (V) shape with the Ratchet Line so that the Line comes out flat.



Coil Line under Ratchet

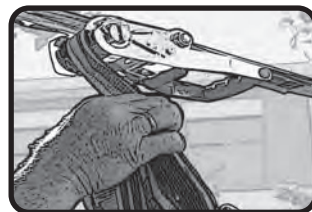

Wrap tree protection around tree.
Wrap Ratchet line around 2nd Tree



Feed Line through Ratchet

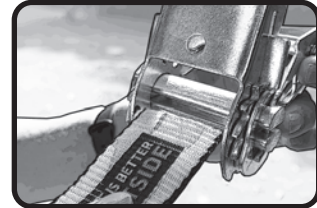

Stretch Ratchet Cover over coil and Ratchet.



Push Ratchet through the loop.



Pull the line tight



Snap it closed.



Crank the Ratchet, back and forth to tighten the Line

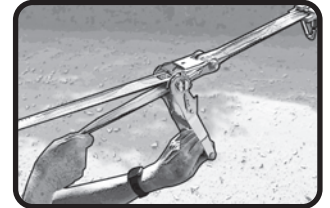

Mandatory Load Test
Pull on Line to test it on both ends.



MAINTENANCE

- Store the line when not in use for extended periods to prevent UV damage, weathering, and unsupervised usage. Use the provided bag to store line, obstacles, and instructions for future use.

Beginning of Each Play Season:

- Inspect protective coverings on bolts, pipes, edges, and corners. Replace if damaged or missing.
- Examine moving parts for wear, rust, or damage. Replace as required.



Mandatory Load Test the Line.

MANDATORY LOAD STRESS TEST YOUR LINE

- Using either a 250 Lbs (113 Kg) weight or person, have them test by suspending the weight 5 ft. (1.5 m) from each end of the line.



RELEASE RATCHET

Lift the Ratchet Handle. Make sure open slot is pointing up.



Open Ratchet all the way until it is flat and parallel to the line



If ratchet does not release - use hand on ratchet - the other pulling back the axle.



Additional Safety Warnings

- Instruct children not to use the equipment in a manner other than intended.
- Warn children not to dismount from equipment while it is in motion.
- Do not allow children to wear items such as loose-fitting clothing, hood and neck drawstrings, scarves, cord-connected items, capes, and ponchos, as these items can cause strangulation.
- Instruct children not to attach items to the playground equipment that are not specifically designed for use with the equipment, such as jump ropes, clotheslines, pet leashes, cables, and chains, as they may pose a strangulation hazard.
- Encourage children to remove bike or sports helmets before playing on the playground equipment.
- Dress children in well-fitting, fully enclosed footwear for safety, avoid clogs, flip-flops, and sandals

LATERAL STABILITY OF SWING ELEMENTS

- The minimum clearance between adjacent swing elements, and adjacent structures

Clearances in millimetres between:	Free-swinging elements ^a	Semi-flexible elements ^b	Elements with rigid means of suspension	Adjacent structure of swing device
Free-swinging elements ^a	450	450	450	300
Semi-flexible elements ^b	450	300	300	300
Elements with rigid means of suspension	450	300	300	300

^a Free-swinging elements are usually fixed by one flexible means of suspension allowing the user to swing in various directions. Examples for free-swinging elements are ropes for climbing and monkey swings.

^b Semi-flexible elements are usually fixed by more than one flexible means of suspension. Examples for semi-flexible elements are traditional swing seats or a trapeze bar.

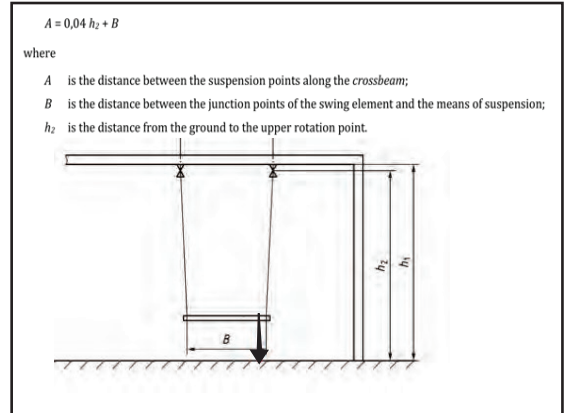

- The minimum clearance between swing elements and the ground shall be 350 mm

Once a month during play season:

- Lubricate all metallic parts: Line clips so they open and close smoothly. Line ratchet for smooth tightening operation. Use a light grease or lubricating oil.
- Inspect protective coverings.
- Check moving parts and perform the Load Stress test.

Twice a month during play season:

- Rake and check depth of loose fill protective surfacing materials to prevent compaction and to maintain appropriate depth. Replace as necessary.
- At the end of each play season or when the temperature drops below 32° F (0° C): Inspect all parts for wear/damage. Replace before next season of use.
- Take down the setup, clean with mild soap and water, and store indoors.
- **X.3.1.1 Loose-Fill Materials:** Maintain a minimum depth of 9 in. (23 cm) of loose-fill materials such as wood mulch/chips, engineered wood fiber (EWF), or shredded/recycled rubber mulch for equipment up to 8 ft. (2.5 m) high; and 9 in. (23 cm) of sand or pea gravel for equipment up to 5 ft. (1.5 m) high. NOTE: An initial fill level of 12 in. (30 cm) will compress to about a 9 in. (23 cm) depth of surfacing over time. The surfacing will also compact, displace, and settle, and should be periodically refilled to maintain a least a 9 in. (23 cm) depth.

PRODUCT DISCLAIMER & NOTICE

The installation and use of the TRÉLINES™ Line with their ratchets and other related gear are potentially hazardous. Any person purchasing, installing or using equipment from Treelines™ Lines must:

- Obtain training and instruction regarding proper use and safety precautions to always practice.
- Ensure proper & adequate supervision and instruction (this include the continuous use of appropriate safety procedures & equipment) for themselves and others using the equipment;
- Check that all equipment is maintained, in good working order and inspected for damage prior to each use.
- You assume all risks and accept full responsibility for any injury (including death) or damages that may occur from its use.

All the information provided by LIFE IS BETTER OUTSIDE either printed, electronic or other, is not to be considered professional instruction or advice. Users of this equipment are encouraged to seek professional instruction regarding specific questions about usage, location, installation or other aspects of training courses and TRÉLINES™ Line

Please save these instructions for future reference.
Owners shall be responsible for maintaining the legibility of the warning labels.

Disposal instructions: Recycle your TRÉLINES™ Line according to Local, State or Federal Laws. PRODUCT COMPLIES WITH ALL CPSC & ASTM F1148 HOME PLAYGROUND EQUIPMENT STANDARDS.

IF YOU HAVE ANY QUESTIONS ABOUT YOUR PRODUCT

PLEASE CONTACT US: 1-800-936-8915 • CONTACTUS@LIFE-IS-BETTER-OUTSIDE.COM

LIFE IS BETTER OUTSIDE inc.

A Subsidiary of Hape International
Denver, CO, USA
contactus@life-is-better-ouside.com

Hape International AG
Alsfelder Straße 41
35325 Mücke
Germany
www.hape.com

Hape International Inc.
2nd Floor
199 Pembina Road
Sherwood Park
AB T8H 2W8
Canada



Toynatics UK & Ireland
LE8 OEX, UK.
www.toynatics.co.uk
ISO14001 / ISO9001
CERTIFIED

Hape International (Ningbo) Ltd.
9-27 Nanhai Road
315800
Ningbo BeilunZhejiang China
Made in China
10/2023NBCN

TRÉLINES.COM
LIFE-IS-BETTER-OUTSIDE.COM



@OUTSIDE_ED





NINJA ULTIMATE ADVENTURE KIT™

item #
847118

Rechercher la vidéo d'installation

INSTRUCTIONS

FR

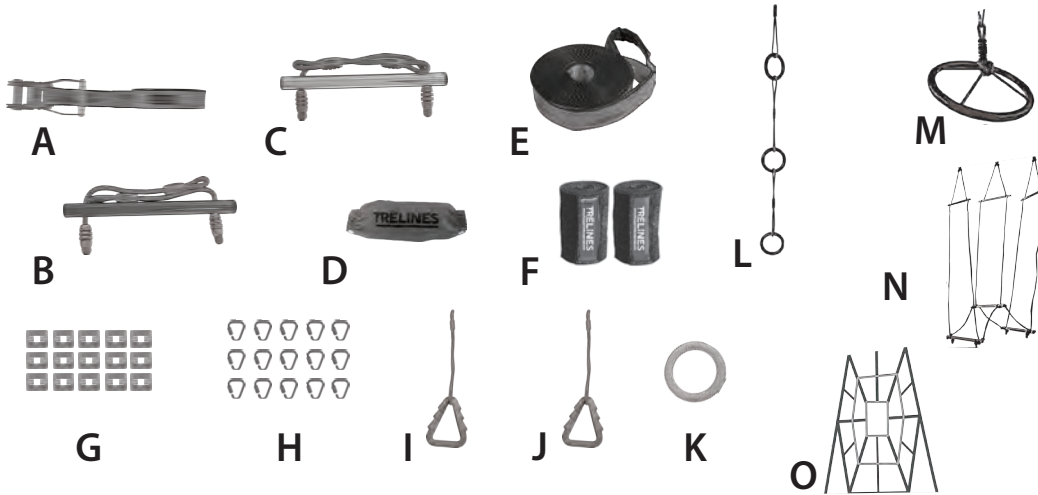

AVERTISSEMENT!
Usage domestique uniquement.

AVERTISSEMENT!
Utilisation à l'extérieur uniquement.

AVERTISSEMENT!
DANGER POUR LA SANTÉ DES ARBRES nous ne vous attachez pas à un arbre malade, en mauvaise santé ou endommagé et ne l'utilisez pas. Il peut tomber en panne, causant des blessures graves ou la mort.

AVERTISSEMENT!
TEST DE CHARGE OBLIGATOIRE POUR TESTER LES ARBRES, LES SIÈGES, LES CORDES - EN SAISON !

AVERTISSEMENT!
SURVEILLANCE D'UN ADULTE REQUISE! DES BLESSURES GRAVES OU LA MORT PEUVENT EN RÉSULTER

AVERTISSEMENT!
ENTRETIEN RÉGULIER OBLIGATOIRE NÉCESSAIRE !! Les produits s'usent avec le temps en raison des intempéries, de l'utilisation, etc.

LISTE DE CONTRÔLE DE LA SÉCURITÉ DES PRODUITS ✓

- Le produit doit être déballé et assemblé par un adulte.
- Lisez les instructions et les mises en garde pour vous assurer que vous connaissez les risques et les responsabilités.
- Retirer le produit en hiver. Préviend les dommages causés par les intempéries et vous permet de vérifier la rouille, la décoloration et le fonctionnement. Prolonge la durée de vie du produit.

En choisissant d'utiliser ce produit, vous, en tant que parent ou tuteur, reconnaissez et acceptez les risques inhérents associés à son utilisation. Notre entreprise ne peut être tenue responsable des accidents, chutes ou blessures qui pourraient survenir.

•Set Up •Installation •Aufstellen

•Mandatory Stress Load test •Test de contrainte obligatoire •Obligatorischer Belastungstest

WARNING

AVERTISSEMENT

WARNING



•Check for tree health!

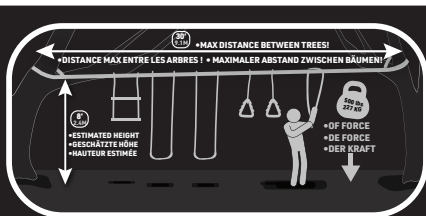

•Vérifiez la santé des arbres!



•Baumgesundheit prüfen!

L'INCAPACITÉ À RESPECTER CES INSTRUCTIONS PEUT ENTRAÎNER DES BLESSURES GRAVES!



LIFE IS BETTER OUTSIDE inc.

A Subsidiary of Hape International
Denver, CO, USA
contactus@life-is-better-ouside.com

Hape International AG
Alsfelder Straße 41
35325 Mücke
Germany
www.hape.com

Hape International Inc.
2nd Floor
199 Pembina Road
Sherwood Park
AB T8H 2W8
Canada



Toynatics UK & Ireland
LE8 0EX, UK.
www.toynatics.co.uk
ISO14001 / ISO9001
CERTIFIED

Hape International (Ningbo) Ltd.
9-27 Nanhai Road
315800
Ningbo BeilunZhejiang China
Made in China
10/2023NBCN

TRELINES.COM
LIFE-IS-BETTER-OUTSIDE.COM



@OUTSIDE_ED



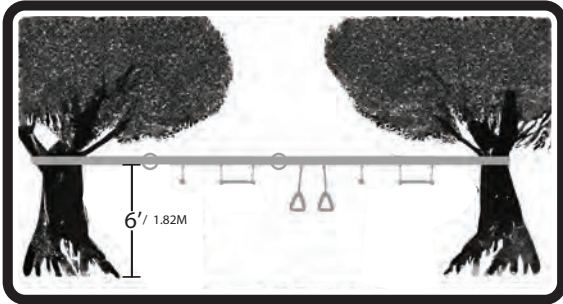

CHOIX DU COURS

- **Sol** : Sol plat
- **Surface**: Évitez les surfaces dures, réduisez le risque de blessure à la tête
- **Sécurité**: Réfléchissez aux matériaux de rembourrage.
- **Visibilité** :Assurez-vous que vous pouvez le voir de chez vous.

INSTALLER NINJA AUTOUR DU 1ER ARBRE



Enroulez la protection de l'arbre autour de l'arbre.
Hauteur suggérée 1.8 - 2.1 M



Enroulez l'extrémité de la boucle autour de l'arbre.

Insérez la bobine dans la boucle



Tirez la bobine jusqu'au bout.



Faites une forme de Taco (V) avec la ligne pour que la ligne ressorte à plat. Tirez fermement..



Tirez sur la ligne



INSTALLER DES CLIPS DE LIGNE

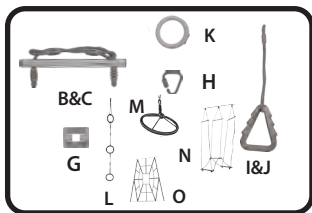

Pressez la ligne dans l'espace de la partie supérieure du clip de ligne



Créez une boucle à travers la partie inférieure des clips de ligne en la tirant.

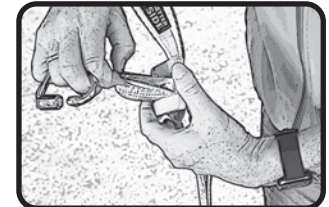

Attachez Carabiner à la boucle.

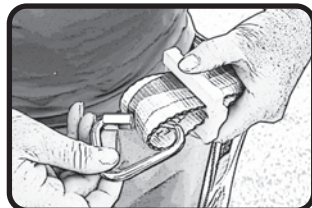

Répétez le processus sur tous les clips et faites-les glisser pour les espacer.



Fixez les obstacles aux mousquetons.

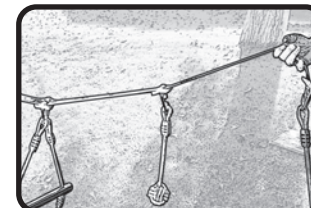

Les obstacles supplémentaires comme les anneaux n'ont pas besoin de clips de ligne, il suffit d'insérer la ligne à travers, et ils se bloqueront.



INSTALLER LE CLIQUET SUR LE 2ÈME ARBRE

Enroulez la protection de l'arbre autour de l'arbre.
Enroulez la ligne à cliquet autour du 2e arbre.

Insérez le cliquet dans la boucle.

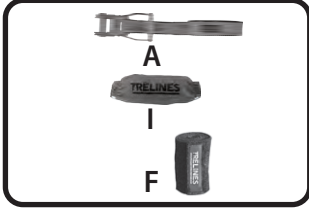

Faites une forme de taco (V) avec la ligne pour que la ligne ressorte à plat.

Ligne d'alimentation à cliquet

Tirez l'extrémité de la ligne à travers le cliquet pour serrer.

Manivelle du cliquet, d'avant en arrière pour serrer la ligne

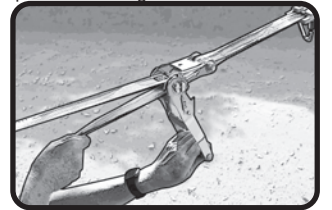
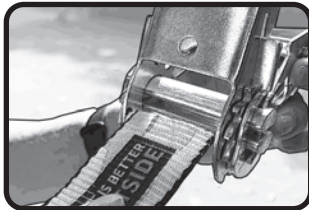

Ligne de bobine sous cliquet

Couvercle à cliquet extensible sur la bobine et le cliquet

Fermez-le à l'enclenchement.

Tirez sur la ligne pour tester la charge.

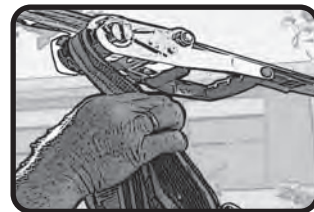

ENTRETIEN:

- Rangez le fil lorsqu'il n'est pas utilisé pendant de longues périodes pour éviter les dommages causés par les UV, les intempéries et l'utilisation non supervisée.
- Utilisez le sac fourni pour ranger la ligne, les obstacles et les instructions pour une utilisation future.

Début de chaque saison de jeu :

- Inspectez les revêtements de protection des boulons, du plastique et des cordes. Remplacez-les s'ils sont endommagés ou manquants.
- Examinez les pièces mobiles pour déceler toute usure, rouille ou dommage. Remplacez-le si nécessaire.

TEST DE CONTRAINTE DE CHARGE OBLIGATOIRE POUR VOTRE LIGNE.

À l'aide d'un poids de 250 lb (113 kg) ou d'une personne, faites-les tester en suspendant le poids à 5 pi (1,5 m) de chaque extrémité de la ligne.



Test de contrainte de charge obligatoire pour votre ligne



Si le cliquet ne se libère pas, utilisez votre main sur le cliquet, l'autre tirant l'essieu vers l'arrière.

LIBÉRATION DU CLIQUET

Soulevez la poignée à cliquet. Assurez-vous que la fente ouverte pointe vers le haut.

Ouvrez complètement le cliquet jusqu'à ce qu'il soit plat et parallèle à la sangle.



Avertissements de sécurité supplémentaires

- Demandez aux enfants de ne pas utiliser l'équipement d'une manière autre que prévue.
- Avertissez les enfants de ne pas descendre de l'équipement lorsqu'il est en mouvement.
- Ne laissez pas les enfants porter des articles tels que des vêtements amples, des cordons de serrage pour la capuche et le cou, des foulards, des articles reliés par des cordons, des capes et des ponchos, car ces articles peuvent provoquer un étranglement.
- Demandez aux enfants de ne pas attacher à l'équipement de terrain de jeu des objets qui ne sont pas spécifiquement conçus pour être utilisés avec l'équipement, tels que des cordes à sauter, des cordes à linge, des laisses pour animaux de compagnie, des câbles et des chaînes, car ils peuvent présenter un risque d'étranglement.
- Encouragez les enfants à retirer leur casque de vélo ou de sport avant de jouer sur l'équipement du terrain de jeu.
- Habillez les enfants avec des chaussures bien ajustées et entièrement fermées pour plus de sécurité. Évitez les sabots, les tongs et les sandales.

STABILITÉ LATÉRALE DES ÉLÉMENTS PIVOTANTS

Le dégauchement minimum entre les éléments pivotants adjacents et les structures adjacentes

	Éléments pivotants libres	Éléments semi-flexibles	Éléments à moyens de suspension rigides	Structures adjacentes
Éléments pivotants libres	450	450	450	300
Éléments semi-flexibles	450	300	300	300
Éléments à moyens de suspension rigides	450	300	300	300

• Les éléments pivotants libres sont généralement fixés par un moyen de suspension flexible permettant à l'utilisateur de se balancer dans diverses directions. Des exemples d'éléments à oscillation libre sont les cordes pour l'escalade et les balançoires à singe.
 • Les éléments semi-flexibles sont généralement fixés par plusieurs moyens de suspension flexibles. Des exemples d'éléments semi-flexibles sont les balançoires traditionnelles ou une barre trapèze.

La distance minimale entre les éléments pivotants et le sol doit être de 350 mm.

Une fois par mois pendant la saison de jeu :

- Lubrifiez toutes les pièces métalliques : alignez les pinces pour qu'elles s'ouvrent et se ferment en douceur. Cliquet de sangle pour une opération de serrage en douceur. Utilisez une graisse légère ou une huile lubrifiante.
- Inspectez les revêtements de protection.
- Vérifiez les pièces mobiles et effectuez l'essai de charge.

Deux fois par mois pendant la saison de jeu :

- Ratissez et vérifiez la profondeur des matériaux de revêtement de protection en vrac pour éviter le compactage et maintenir une profondeur appropriée. Remplacez si nécessaire.
- À la fin de chaque saison de jeu ou lorsque la température descend en dessous de 32 °F (0 °C) : Inspectez toutes les pièces pour détecter usure/dommages. Remplacez avant la prochaine saison d'utilisation.
- À la fin de chaque saison de jeu ou lorsque la température descend en dessous de 32 °F (0 °C) : Inspectez toutes les pièces pour détecter toute usure ou tout dommage. Remplacez-les avant la prochaine saison d'utilisation.
- Démontez l'installation, nettoyez-la avec de l'eau et du savon doux et rangez-la à l'intérieur.

X.3.1.1 Matériaux en vrac : Maintenir une profondeur minimale de 9 po (23 cm) de matériaux en vrac tels que du paillis/copeaux de bois, de produit de bois d'ingénierie ou du paillis de caoutchouc décheté/recyclé pour l'équipement jusqu'à jusqu'à 8 pi (2,5 m) de hauteur ; et 9 po (23 cm) de sable ou de gravier pour les équipements jusqu'à 5 pi (1,5 m) de hauteur. REMARQUE : Un niveau de remplissage initial de

AVIS DE NON-RESPONSABILITÉ SUR LE PRODUIT ET AVIS

L'installation et l'utilisation de la sangle TRÉLINES™ avec leurs cliquets et autres équipements associés sont potentiellement dangereuses. Toute personne achetant, installant ou utilisant un équipement de la sangle pour Treelines™ doit :

- Obtenir une formation et des instructions concernant l'utilisation appropriée et les précautions de sécurité à toujours pratiquer.
- Assurer une supervision et des instructions appropriées et adéquates (cela inclut l'utilisation continue de procédures et d'équipements de sécurité appropriés) pour eux-mêmes et pour les autres utilisateurs de l'équipement ;
- Vérifier que tout l'équipement est entretenu, en bon état de fonctionnement et inspecté pour détecter tout dommage avant chaque utilisation.
- Vous assumez tous les risques et acceptez l'entière responsabilité de toute blessure (y compris la mort) ou de tout dommage pouvant survenir suite à son utilisation.

Toutes les informations fournies par LIFE IS BETTER OUTSIDE, qu'elles soient imprimées, électroniques ou autres, ne doivent pas être considérées comme des instructions ou des conseils professionnels. Les utilisateurs de cet équipement sont encouragés à rechercher des instructions professionnelles concernant des questions spécifiques concernant l'utilisation, l'emplacement, l'installation ou d'autres aspects des cours de formation et de la sangle TRÉLINES™.

Veuillez conserver ces instructions pour référence future.

Les propriétaires sont responsables du maintien de la lisibilité des étiquettes d'avertissement.

Instructions d'élimination : Recyclez votre sangle TRÉLINES™ conformément aux lois locales, étatiques ou fédérales. LE PRODUIT EST CONFORME À TOUTES LES NORMES CPSC ET ASTM F1148 SUR L'ÉQUIPEMENT DES TERRAINS DE JEUX À DOMICILE.

SI VOUS AVEZ DES QUESTIONS SUR VOTRE PRODUIT

VEUILLEZ NOUS CONTACTER : 1-800-936-8915 • CONTACTUS@LIFE-IS-BETTER-OUTSIDE.COM

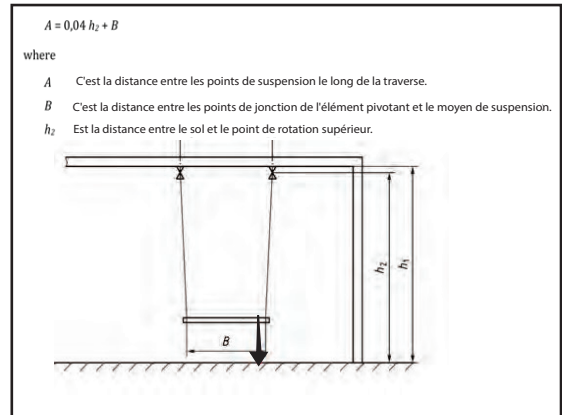



NINJA ULTIMATE ADVENTURE KIT™

item #
847118

Video zur Suche nach Installation

ANWEISUNGEN DE



⚠️ WARNUNG!
Nur für den häuslichen Gebrauch.

⚠️ WARNUNG!
Nur für den Außenbereich.

⚠️ WARNUNG!
GEFAHR BEI UNGESUNDEM BAUM
Darf nicht an einem kranken, ungesund oder beschädigten Baum befestigt oder verwendet werden. Er könnte brechen, was zu schweren Verletzungen oder zum Tod führen könnte.

PRODUKTSICHERHEITS-CHECKLISTE ✓

- Das Produkt sollte von einem Erwachsenen ausgepackt und zusammengebaut werden.
- Lesen Sie die Anweisungen und Warnhinweise, um sicherzustellen, dass Sie mit den Risiken und Verantwortlichkeiten vertraut sind.
- Entfernen Sie das Produkt im Winter. Dies verhindert Witterungsschäden und ermöglicht die Überprüfung auf Rost, Verfärbungen und Funktion. Verlängert die Lebensdauer des Produkts.

⚠️ WARNUNG!
OBLIGATORISCHER BELASTUNGSTEST
ZUR PRÜFUNG VON BÄUMEN, SITZEN, SEILEN - SAISONAL!

⚠️ WARNUNG!
BEAUFSICHTIGUNG DURCH ERWACHSENE ERFORDERLICH!
Könnte ansonsten schwere Verletzungen oder Tod zur Folge haben

Indem Sie sich für die Verwendung dieses Produkts entscheiden, erkennen Sie als Elternteil oder Erziehungsberechtigter die mit seiner Verwendung verbundenen Risiken an und akzeptieren diese. Unser Unternehmen kann nicht für Unfälle, Stürze oder Verletzungen haftbar gemacht werden.

•Set Up •Installation •Aufstellen

•Mandatory Stress Load test •Test de contrainte obligatoire •Obligatorischer Belastungstest

⚠️ WARNUNG

⚠️ AVERTISSEMENT

⚠️ WARNUNG

⚠️ WARNUNG!
OBLIGATORISCHE REGELMÄSSIGE WARTUNG ERFORDERLICH!!
Produkte verschleißen im Laufe der Zeit aufgrund von Witterungseinflüssen, Gebrauch usw.

•OF FORCE
•DE FORCE
•DER KRAFT

•MAX DISTANCE BETWEEN TREES!
•DISTANCE MAX ENTRE LES ARBRES! • MAXIMALER ABSTAND ZWISCHEN BÄUMEN!

•ESTIMATED HEIGHT
•GESCHÄTZTE HÖHE
•HAUTEUR ESTIMÉE

•OF FORCE
•DE FORCE
•DER KRAFT

•FOR AGES
•ANS ET PLUS
•ALTER

5+*

•USE AT OWN RISK
•UTILISATION À RISQUES
•VERWENDUNG AUF EIGENE GEFAHR

•ADULT SUPERVISION
•SUPERVISION ADULTE
•AUF SICHT FÜR ERWACHSENE

•200 lbs
•90 KG

**200 lbs MAX
90 KG MAX**

•Check for tree health! •Vérifiez la santé des arbres! •Baumgesundheit prüfen!

DIE NICHTBEACHTUNG DIESER ANWEISUNGEN KANN ZU SCHWEREN VERLETZUNGEN FÜHREN!



LIFE IS BETTER OUTSIDE inc.

A Subsidiary of Hape International
Denver, CO, USA
contactus@life-is-better-ouside.com

Hape International AG
Alsfelder Straße 41
35325 Mücke
Germany
www.hape.com

Hape International Inc.
2nd Floor
199 Pembina Road
Sherwood Park
AB T8H 2W8
Canada

UK CA Toynatics UK & Ireland
LE8 0EX, UK.
www.toynatics.co.uk
ISO14001 / ISO9001
CERTIFIED

Hape International (Ningbo) Ltd.
9-27 Nanhai Road
315800
Ningbo BeilunZhejiang China
Made in China
10/2023NBCN

TRELINES.COM
LIFE-IS-BETTER-OUTSIDE.COM



@OUTSIDE_ED



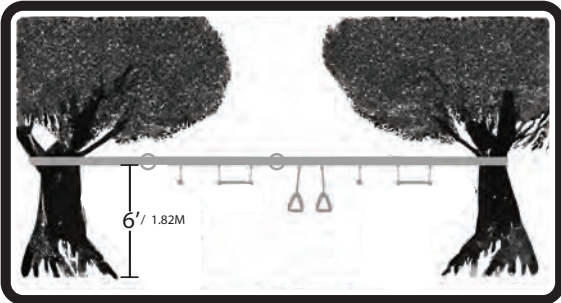

WAHL DES KURSES

- **Boden:** Ebener Boden
- **Oberfläche:** Vermeiden Sie harte Oberflächen, verringern Sie das Risiko von Kopfverletzungen
- **Sicherheit:** Nutzen Sie dämpfende Materialien.
- **Sichtbarkeit:** Bringen Sie die Line in Sichtweite Ihres Hauses an.

INSTALLIEREN SIE LINIE UM DEN 1. BAUM

Baumschutz um den Baum wickeln -
Empfohlene Höhe 1.8 - 2.1 M

Wickeln Sie das Ende der Schlaufe um
den Baum. Spule durch Loop einführen

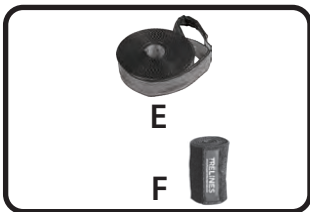

Ziehen Sie die Spule ganz durch.

Mache mit der Linie eine Taco-Form (V),
so dass die Linie flach herauskommt.
Anziehen..



Ziehen Sie die Leine fest



LEITUNGSClips INSTALLIEREN

Ziehen Sie die Spule ganz durch.

Mache mit der Linie eine Taco-Form (V),
so dass die Linie flach herauskommt.
Anziehen..

Ziehen Sie die Leine fest

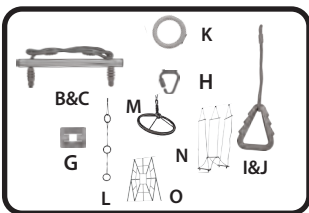

Quetschen Sie die Linie in die Lücke
auf der Oberseite des Linienclips



Erstellen Sie eine Schleife durch die
Unterseite von Linienclips, indem Sie
sie durchziehen.



Carabiner an der Schlaufe befestigen

Wiederholen Sie den Vorgang für alle
Clips und schieben Sie die einzelnen
Clips, um sie zu verteilen.

Befestigen Sie Hindernisse an
Karabinern.

Zusätzliche Hindernisse wie Ringe
benötigen keine Linienclips, stecken
Sie einfach die Leine hindurch und
sie hängen auf.

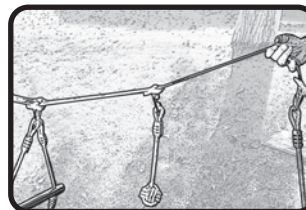
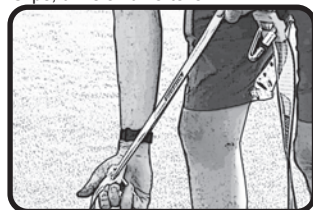
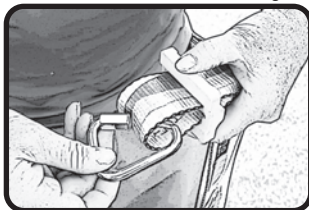

RATSCHEN AM 2. BAUM ANBRINGEN

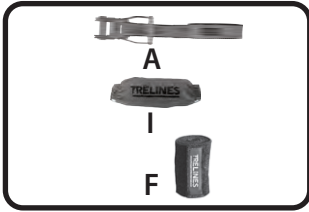

Bilden Sie mit der Leine eine V-Form, so dass die Leine flach herauskommt. Ziehen Sie sie fest.



Baumschutz um den Baum wickeln - Wickeln Sie die Leine um den 2. Baum

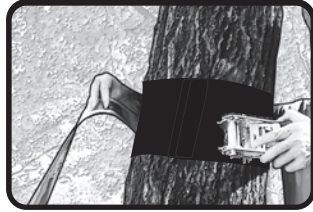

Zuleitung durch Ratsche

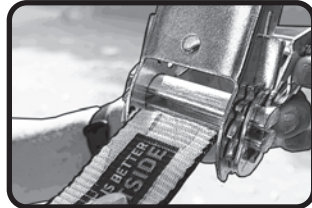

Führen Sie die Ratsche durch die Schlaufe ein.



Ziehen Sie das Ende der Leine durch die Ratsche, um sie festzuziehen.



Kurbeln Sie die Ratsche hin und her, um die Leine festzuziehen

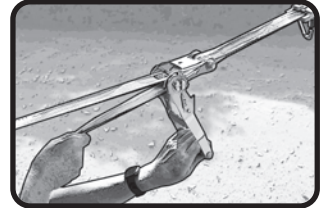

Coilleitung unter Ratsche

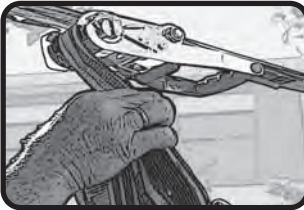

Stretch-Ratschenabdeckung über Spule und Ratsche



Schnappen Sie es zu.



Ziehen Sie die Leitung, um einen Belastungstest durchzuführen.



INSTANDHALTUNG:

- Verstauen Sie die Line, wenn sie längere Zeit nicht benutzt wird, um UV-Schäden, Verwitterung und unbeaufsichtigte Benutzung zu vermeiden.
- Verwenden Sie die mitgelieferte Tasche, um die Line, die Hindernisse und die Anweisungen für den späteren Gebrauch aufzubewahren.

Zu Beginn jeder Spielsaison:

- Überprüfen Sie die Schutzabdeckungen an Schrauben, Kunststoffen und Seilen. Ersetzen Sie beschädigte oder fehlende Teile.
- Untersuchen Sie bewegliche Teile auf Verschleiß, Rost oder Schäden. Ersetzen Sie sie nach Bedarf.

OBLIGATORISCHER BELASTUNGSTEST FÜR IHRE LINE.

- Verwenden Sie entweder ein Gewicht von 113 kg oder eine Person und lassen Sie sie das Gewicht 1,5 m von jedem Ende der Line entfernt aufhängen.



Obligatorischer Belastungstest ihrer Leitung



Wenn sich die Ratsche nicht löst - verwenden Sie eine Hand an der Ratsche und ziehen Sie die Achse mit der anderen zurück.

ENTRIEGELUGNRATSCHEN

Heben Sie den Ratschengriff an. Stellen Sie sicher, dass der offene Schlitz nach oben zeigt.



Öffnen Sie die Ratsche ganz, bis sie flach und parallel zur Leine liegt



Zusätzliche Sicherheitshinweise

- Weisen Sie Kinder an, die Geräte nur auf die vorgesehene Weise zu benutzen.
- Warnen Sie Kinder, nicht von einem in Bewegung befindlichen Gerät abzustiegen.
- Erlauben Sie Kindern nicht, lose sitzende Kleidung, Kapuzen- und Kordelzüge, Schals, mit Schnur verbundene Gegenstände, Umhänge oder Ponchos zu tragen, da solche Gegenstände Strangulation verursachen können.
- Weisen Sie Kinder an, keine Gegenstände an den Spielgeräten anzubringen, die nicht speziell für die Verwendung mit den Geräten entwickelt wurden, wie etwa Springseile, Wäscheleinen, Haustierleinen, Kabel und Ketten, da auch diese eine Strangulationsgefahr darstellen können.
- Ermutigen Sie Kinder, vor dem Besteigen der Spielgeräte Fahrrad- und Sporthelme zu entfernen.
- Ziehen Sie Ihren Kindern aus Sicherheitsgründen gut sitzende, vollständig geschlossene Schuhe an, vermeiden Sie Clogs, Flip-Flops und Sandalen

SEITENSTABILITÄT DER SCHAUKELEMENTE

Der Mindestabstand zwischen benachbarten Schaukelementen und benachbarten Strukturen

	Freischwingende Elemente	Halbflexible Elemente	Elemente mit starren Aufhängungsmitteln	Angrenzende Strukturen
Freischwingende Elemente	450	450	450	300
Halbflexible Elemente	450	300	300	300
Elemente mit starren Aufhängvorrichtungen	450	300	300	300

• Freischwingende Elemente werden normalerweise mit einer flexiblen Aufhängvorrichtung befestigt, die es dem Benutzer ermöglicht, in verschiedene Richtungen zu schwingen. Beispiele für freischwingende Elemente sind Kletterseile und Affenschaukeln.

• Halbflexible Elemente werden in der Regel mit mehr als einer flexiblen Aufhängvorrichtung befestigt. Beispiele für halbflexible Elemente sind traditionelle Schaukeln und Trapezstangen.

Der Mindestabstand zwischen den Schaukelementen und dem Boden muss 350 mm betragen

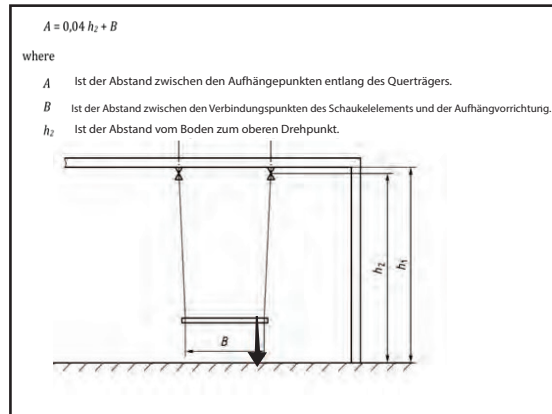

Einmal im Monat während der Spielsaison:

- Schmieren Sie alle metallischen Teile: Legen Sie die Clips so an, dass sie sich leicht öffnen und schließen lassen. Schmieren Sie die Ratsche, um ein reibungsloses Anziehen zu gewährleisten. Verwenden Sie dünnes Fett oder Schmieröl.
- Schutzabdeckungen prüfen.
- Prüfen Sie die beweglichen Teile und führen Sie den Lastbelastungstest durch.

Zweimal im Monat während der Spielsaison:

- Testen und überprüfen Sie die Tiefe der lose gefüllten Schutzbelagsmaterialien, um Verdichtung zu verhindern und eine angemessene Tiefe zu erhalten. Bei Bedarf ersetzen.
- Am Ende jeder Spielsaison oder wenn die Temperatur unter 0° C (32° F) sinkt: Überprüfen Sie alle Teile auf Verschleiß/Beschädigung Vor der nächsten Nutzungssaison auswechseln.
- Nehmen Sie das Gerät ab, reinigen Sie es mit milder Seife und Wasser und lagern Sie es im Innenbereich.
- **X.3.1.1 Loses Füllmaterial:** Halten Sie eine Mindesttiefe von 23 cm für loses Füllmaterial wie etwa Holzmulch/Späne, technische Holzfasern (EWF) oder geschredderten/recycelten Gummimilch bei Geräten von bis zu 2,5 m (8 Fuß) ein, sowie 9 Zoll (23 cm) Sand oder Erbsenkies bei Geräten bis zu 1,5 m (5 Fuß). HINWEIS: Ein anfänglicher Füllstand von

PRODUKT-HAFTUNGS-AUSSCHLUSS & HINWEIS

Die Installation und Verwendung der TRELINES™-Linie mit ihren Ratschen und anderen verwandten Geräten ist potenziell gefährlich. Jede Person, die Ausrüstung von Trelines™ Line kauft, installiert oder verwendet, muss:

- Sich in Bezug auf die ordnungsgemäße Verwendung schulen und unterweisen lassen sowie die Sicherheitsvorkehrungen stets befolgen.
- Eine ordnungsgemäße und angemessene Überwachung und Unterweisung (einschließlich der kontinuierlichen Verwendung geeigneter Sicherheitsverfahren und -geräte) für sich selbst und andere, die das Gerät verwenden, sicherstellen;
- Sich vor jedem Gebrauch vergewissern, dass alle Geräte gewartet wurden, in einwandfreiem Zustand sind und auf Beschädigungen überprüft wurden.
- Alle Risiken und die volle Verantwortung für Verletzungen (einschließlich Tod) oder Schäden übernehmen, die durch die Verwendung dieser Geräte entstehen können.

Informationen, die von LIFE IS BETTER OUTSIDE gedruckt, elektronisch oder anderweitig zur Verfügung gestellt werden, gelten nicht als professionelle Anweisungen oder zur Beratung. Benutzer dieses Geräts werden aufgefordert, professionelle Anweisungen zu spezifischen Fragen zur Verwendung, zum Standort, zur Installation oder zu anderen Aspekten von Schulungskursen und der TRELINES™ -Linie einzuholen

Entsorgungshinweise: Recyceln Sie Ihre TRELINES™ -Linie gemäß den örtlichen, staatlichen oder bundesstaatlichen Gesetzen. DAS PRODUKT ENTSPRICHT ALLEN CPSC- UND ASTM F1148-STANDARDS FÜR HEIMSPIELGERÄTE.

WENN SIE FRAGEN ZU IHREM PRODUKT HABEN

KONTAKTIEREN SIE UNS BITTE ÜBER 1-800-936-8915 • CONTACTUS@LIFE-IS-BETTER-OUTSIDE.COM

LIFE IS BETTER OUTSIDE inc.

A Subsidiary of Hape International
Denver, CO, USA
contactus@life-is-better-ouside.com

Hape International AG
Aisfelder Straße 41
35325 Mücke
Germany
www.hape.com

Hape International Inc.
2nd Floor
199 Pembina Road
Sherwood Park
AB T8H 2W8
Canada

UK CA
Toynatics UK & Ireland
LE3 0EX, UK.
www.toynatics.co.uk
ISO14001 / ISO9001
CERTIFIED

Hape International (Ningbo) Ltd.
9-27 Northai Road
315800
Ningbo BeilunZhejiang China
Made in China
10/2023NBCN

TRELINES.COM
LIFE-IS-BETTER-OUTSIDE.COM



@OUTSIDE_ED

