

SKYSTAND™ SWING SUPPORT
849462

**TRELINES™**

SKYSTAND™ SWING SUPPORT

item #
849462

Scan for installation Video!
iEscanee para ver el video de instalación!
Recherche d'une vidéo d'installation!
Faça scan para ver o vídeo de instalação!
Hier scannen für Installationsvideo!
Scansiona per il video di installazione!
掃描獲取安裝視頻!
Zeskanuj, aby wyświetlić film z instrukcją montażu!
Scan voor installatievideo!
스캔하여 설치 동영상 확인!
設置方法の動画をスキャンしてください!

INSTALLATION REQUIREMENTS:**2 ADULTS**

2 Adultos
2 Adultes
2 Adultos
2 Erwachsene
2 Adulti
2名成人
2成人
2 Osób Dorosłych
2 Volwassenen
성인 2인
2人の成人

REQUISITOS DE INSTALACIÓN:
INSTALLATIONSVORAUSSETZUNGEN:
安裝要求:

10FT Ladder

Escalera de 3 metros
Échelle de 3 mètres
Drabiny o wysokości 3 metrów
3 m-Leiter
Scala da 3 m
3m 梯子
3m 梯子
Drabiny o wysokości 3 metrów
Ladder van 3 m
3미터 난쟁이
3メートルの脚立

EXIGENCES EN MATIÈRE D'INSTALLATION:
REQUISITI PER L'INSTALLAZIONE:
설치 요구 사항:

REQUISITOS DE INSTALAÇÃO:
安裝要求:
設置条件:

12FT MEASURING TAPE

Cinta métrica de 3.6
Ruban à mesurer de 3.6 m
1 Fita métrica de 3.6 m
Maßband mit einer Länge von 3.6 m
Metro da 3,6 m
3.6m 卷尺
3.6m 卷尺
Tasmy mierniczejo dtugości 3.6 m
Meetlint van 3.6 m
3.6m 줄자
3.6m フィートのメジャー

TRUNK SIZE

12-20"
30-50CM

Diámetro del tronco 30-50CM
Diamètre du tronc de l'arbre 30-50CM
Diâmetro do tronco da árvore 30-50CM
Baumstamm-Durchmesser 30-50CM
Diametro del tronco dell'albero 30-50CM
樹幹直徑 30-50CM
树干直径 30-50CM
Średnica pnia drzewa 30-50CM
나무 줄기 지름 30-50CM
木の幹の直径 30-50CM

MINIMUM FLAT TREE SURFACE

24"
61CM

Superficie mínima plana del árbol 24"/61CM
Surface plane minimale pour les arbres 24"/61CM
Superficie plana mínima da árvore 24"/61CM
Minimale ebene Baumfläche 24"/61CM
Superficie minima dell'albero 24"/61CM
最小平坦樹面 24"/61CM
最小平坦樹面 24"/61CM
Minimalna płaska powierzchnia drzewa 24"/61CM
最小平坦樹面 24"/61CM
최소평평한 나무 표면 24"/61CM
木の最小平面地 24"/61CM

MINIMUM HEIGHT

8'
2.4 M

Altura mínima 8'/ 2.4M
Hauteur minimale 8'/ 2.4M
Altura mínima 8'/ 2.4M
Minimale Höhe 8'/ 2.4M
Altezza minima 8'/ 2.4M
最低高度 8'/ 2.4M
最低高度 8'/ 2.4M
Minimalna wysokość 8'/ 2.4M
최소 높이 8'/ 2.4M
高さの最小値 8'/ 2.4M

MAX WEIGHT

500 LBS
227 KG

LOAD TEST REQUIRED

Peso máximo 500 LBS/ 227 KG
Poids maximum 500 LBS/ 227 KG
Peso máximo 500 LBS/ 227 KG
Maximales Gewicht 500 LBS/ 227 KG
Peso massimo 500 LBS/ 227 KG
最大承重 500 LBS/ 227 KG
最大承重 500 LBS/ 227 KG
Maksymalna waga 500 LBS/ 227 KG
최대 무게 500 LBS/ 227 KG
最大荷重 500 LBS/ 227 KG

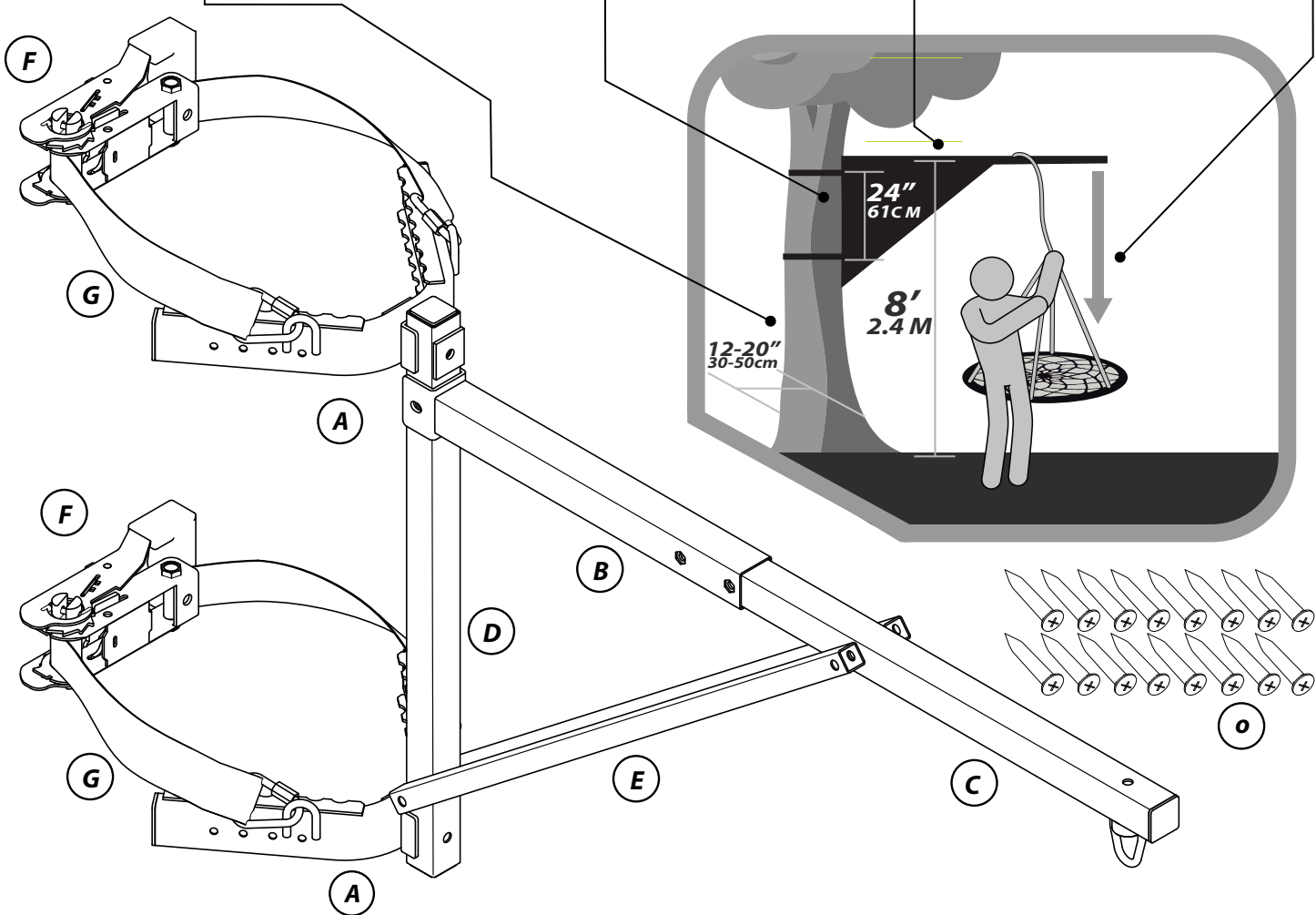
**LIFE IS BETTER OUTSIDE**

LIFE IS BETTER OUTSIDE inc.

A Subsidiary of Hape International
Denver, CO, USA
contactus@lifeisbetteroutside.com

TRELINES.COM

LIFEISBETTEROUTSIDE.COM

WANT TO LEARN MORE?
VISIT OUR OUTSIDE EXPERT!



@OUTSIDE_ED
FOUNDER ED O'BRIEN





TRELINES™

SKYSTAND™ SWING SUPPORT

item #
849462



⚠ WARNING!
For domestic Use Only.

⚠ ¡ADVERTENCIA!
Solo para uso doméstico.

⚠ AVERTISSEMENT !
Solo per uso domestico.

⚠ AVISO!
Apenas para uso doméstico.

⚠ WARNUNG!
Nur für den häuslichen Gebrauch.

⚠ ATTENZIONE!
Uniquement pour un usage domestique.

⚠ WARNING!
Outdoor Use Only.

⚠ ¡ADVERTENCIA!
Solo para uso en exteriores.

⚠ AVERTISSEMENT !
Utilisation à l'extérieur uniquement.

⚠ AVISO!
Apenas para uso no exterior.

⚠ WARNUNG!
Nur für den Außenbereich.

⚠ ATTENZIONE!
Per uso esclusivamente esterno.

⚠ WARNING!
UNHEALTHY TREE HAZARD-
Do not attach to or use a tree that is diseased, unhealthy, or damaged. It may fail, causing serious injury or death.

⚠ ¡ADVERTENCIA!
PELIGRO POR ÁRBOL NO SALUDABLE:
No acople la línea ni use un árbol que esté enfermo, malsano o dañado, ya que puede romperse, causando lesiones serias o la muerte.

⚠ AVERTISSEMENT !
DANGER DES ARBRES MALSAINS-
Ne pas fixer ou utiliser un arbre malade, malsain ou endommagé. Il risque de s'effondrer et de provoquer des blessures graves, voire mortelles.

⚠ AVISO!
PERIGO DE ÁRVORE NÃO SAUDÁVEL-
Não utilize nem prenda a árvores que estejam doentes, pouco saudáveis ou danificadas. Podem ceder, causando ferimentos graves ou a morte.

⚠ WARNUNG!
GEFAHR DURCH KRANKE BÄUME -
Befestigen oder verwenden Sie keinen kranken, ungesunden oder beschädigten Baum. Er könnte brechen, was schwere Verletzungen oder den Tod verursachen könnte.

⚠ ATTENZIONE!
RISCHIO DI ALBERI NON SANI
Non fissare o utilizzare un albero malato, non sano o danneggiato. Potrebbe cedere, causando gravi lesioni o morte.

⚠ WARNING!
MANDATORY REGULAR
MAINTENANCE NEEDED!!
Products wear out over time due to weathering, use, etc. and can fail cause serious injury or death.

⚠ ¡ADVERTENCIA! ¡ES NECESARIO
REALIZAR UN MANTENIMIENTO PERIÓDICO!
Los productos se desgastan con el tiempo debido a efectos de la intemperie, al uso, etc. y pueden tener fallas que causan lesiones graves o la muerte.

⚠ AVERTISSEMENT ! ENTRETIEN
RÉGULIER OBLIGATOIRE NÉCESSAIRE !
Les produits s'usent avec le temps en raison des intempéries, de l'utilisation, etc. et peuvent tomber en panne et provoquer des blessures graves, voire mortelles.

⚠ AVISO!
É NECESSÁRIO MANUTENÇÃO
REGULAR OBRIGATORIA!
Os produtos desgastam-se devido a condições atmosféricas, utilização, etc., pelo que podem falhar, causar ferimentos graves ou morte.

⚠ WARNUNG!
VORGESCHRIEBENE REGELMÄSSIGE
WARTUNG ERFORDERLICH!
Produkte verschleßen mit der Zeit durch Witterungseinflüsse, Gebrauch usw. und können versagen, was zu schweren Verletzungen oder zum Tod führen kann.

⚠ ATTENZIONE!
NECESSARIA MANUTENZIONE
REGOLARE OBLIGATORIA!
I prodotti si usurano col tempo a causa degli agenti atmosferici, con l'uso, ecc. e possono causare lesioni serie o morte. er des blessures graves, voire mortelles.

⚠ WARNING!
ADULT SUPERVISION REQUIRED!
SERIOUS INJURY OR DEATH MAY RESULT

⚠ ¡ADVERTENCIA!
¡SE REQUIERE LA SUPERVISIÓN DE UN ADULTO! PUEDE CAUSAR LESIONES GRAVES O LA MUERTE

⚠ AVERTISSEMENT !
LA SURVEILLANCE D'UN ADULTE EST REQUISE ! DES BLESSURES GRAVES OU MORTELLES PEUVENT EN RÉSULTER

⚠ AVISO!
REQUER A SUPERVISÃO DE UM ADULTO! PODE RESULTAR EM FERIMENTOS GRAVES OU MORTE

⚠ WARNUNG!
AUFSICHT ERWACHSENER ERFORDERLICH!
GEFAHR SCHWERER VERLETZUNGEN ODER LEBENSGEFAHR

⚠ ATTENZIONE!
NECESSARIA SUPERVISIONE DI UN ADULTO. RISCHIO DI LESIONI SERIE E MORTE.

⚠ WARNING!
MANDATORY LOAD TEST
TO TEST TREES - SEASONALLY!

⚠ ¡ADVERTENCIA!
PRUEBA OBLIGATORIA DE CARGA
PARA PROBAR LOS ÁRBOLES:
¡CADA TEMPORADA!

⚠ AVERTISSEMENT !
TEST DE CHARGE OBLIGATOIRE
POUR TESTER LES ARBRES -
EN FONCTION DE LA SAISON !

⚠ AVISO!
TESTE DE TENSÃO DE CARGA
OBRIGATORIO PARA TESTAR AS ÁRVORES - A CADA TEMPORADA!

⚠ WARNUNG!
ZWINGEND VORGESCHRIEBENER
BELASTUNGSTEST ZUM TESTEN
DER BÄUME - SAISONAL!

⚠ ATTENZIONE!
TEST DI CARICO OBLIGATORIO
PER GLI ALBERI DA REALIZZARE
SU BASE PERIODICA



⚠ 警告!
僅供家庭使用。

⚠ 警告!
仅供家庭使用。

⚠ OSTRZEŻENIE!
Tylko do użytku domowego.

⚠ WAARSCHUWING!
Alleen voor huishoudelijk gebruik.

⚠ 경고!
가정용으로만.

⚠ 警告!
家庭用のみ

⚠ 警告!
僅限戶外使用。

⚠ 警告!
仅限戶外使用。

⚠ OSTRZEŻENIE!
Wyłącznie do użytku na zewnątrz.

⚠ WAARSCHUWING!
Alleen voor gebruik buitenshuis.

⚠ 경고!
실외에서만 사용합니다.

⚠ 警告!
屋外での使用に限ります。

⚠ 警告!
不健康樹木危險-
請勿將產品安裝在有病、
不健康或受損的樹木上。設備
可能會發生故障，造成嚴重的人員
傷亡。

⚠ 警告!
不健康樹木危險-
請勿將產品安裝在有病、
不健康或受損的樹木上。設備
可能會發生故障，造成嚴重的人員
傷亡。

⚠ OSTRZEŻENIE!
NIEBEZPIECZEŃSTWO ZWIĄZANE Z
OSŁABIENIEM DRZEWA-
Nie należy mocować i nie używać urządzeń
na drzewie, które jest chore, osłabione lub
uszkodzone. Uszkodzenie drzewa w czasie
użycia może prowadzić do poważnych
obrażeń lub śmierci.

⚠ WAARSCHUWING!
PAS OP VOOR ONGEZONDE BOMEN
Bevestig of gebruik geen boom die
ziek, ongezond of beschadigd is.
De boom kan omvallen en ernstig
of dodelijk letsel veroorzaken.

⚠ 경고!
튼튼하지 않은 나무 위험
병에 걸렸거나 건강하지 않거나
망가진 나무에 부착하거나 사
용하지 마세요. 실패하여 심각한
부상이나 사망을 초래할 수 있습
니다.

⚠ 警告!
弱っていて危険な木
病気、異常、または損傷している木
に取り付けたり、使用したりしない
てください。木が折れて深刻なケ
ガや死につながる恐れがあります。

⚠ 警告!
必須定期維護保養!!
產品會隨時間推移，因風化、使用
等原因而磨損，並可能出現機械故
障，導致嚴重傷害或死亡。

⚠ 警告!
必須定期維護保養!!
產品會隨時間推移，因風化、使用
等原因而磨損，並可能出現機械故
障，導致嚴重傷害或死亡。

⚠ OSTRZEŻENIE! OBOWIĄZKOWA
REGULARNA KONSERWACJA!!
Produkty zużywają się z upływem
czasu ze względu na warunki
atmosferyczne, intensywność
użytkowania itp. i mogą ulec awarii,
powodując poważne obrażenia lub śmierć.

⚠ WAARSCHUWING! REGELMATIG
ONDERHOUD VERPLICHT!!
Producten slijten na verloop van
tijd door weersinvloeden, gebruik,
enzovoort en kunnen defect raken
en ernstig letsel of de dood
veroorzaken.

⚠ 경고!
필수 정기 유지보수 필요!!!
제품은 풍화, 실사용 등으로 인해
시간이 지남에 따라 마모되며 고장
시 심각한 부상이나 사망을 초래할
수 있습니다.

⚠ 警告!
定期的なメンテナンスが義務付け
られています!
製品は、時間の経過とともに風化や
使用などにより摩耗し、深刻なケガ
や死亡の原因となる故障を起こす
ことがあります。

⚠ 警告!
需在成人監督下使用! 可能導致嚴重
傷害或死亡

⚠ 警告!
需在成人監督下使用! 可能導致嚴重
傷害或死亡

⚠ OSTRZEŻENIE!
WYMAGANY NADZÓR OSOBY
DOROSŁEJ! NIEBEZPIECZEŃSTWO
POWAŻNYCH OBRAŻEŃ LUB
ŚMIERCI

⚠ WAARSCHUWING!
VOLWASSEN TOEZICHT VEREIST!
ERNSTIG LETSEL OF DE DOOD KAN
HET GEVOLG ZIJN

⚠ 경고!
성인 감독 필요! 심각한 부상 또는
사망이 발생할 수 있습니다

⚠ 警告!
大人の監督が必要です! 重傷または
死亡に至る恐れがあります

⚠ 警告!
按季節對樹木進行
強製性負載測試!

⚠ 警告!
按季节对树木进行
强制性负载测试!

⚠ OSTRZEŻENIE!
OBOWIĄZKOWY TEST OBCIĄŻENIOWY
WYTRZYMAŁOŚCI DRZEW -
SEZONOWO!

⚠ WAARSCHUWING!
VERPLICHTE TEST MET GEWICHT
OM BOMEN TE TESTEN -
SEIZOENSBONDE!

⚠ 경고!
필수 정기 유지보수 필요!!!
제품은 풍화, 실사용 등으로 인해
시간이 지남에 따라 마모되며 고장
시 심각한 부상이나 사망을 초래할
수 있습니다.

⚠ 警告!
季節ごとに樹木をテストする負荷
試験が義務付けられています!

LIFE IS BETTER
OUTSIDE™

LIFE IS BETTER OUTSIDE inc.
A Subsidiary of Hape International
Denver, CO, USA
contactus@lifeisbetteroutside.com

TRELINES.COM
LIFEISBETTEROUTSIDE.COM

WANT TO LEARN MORE?
VISIT OUR OUTSIDE EXPERT!



@OUTSIDE_ED
FOUNDER: ED O'BRIEN



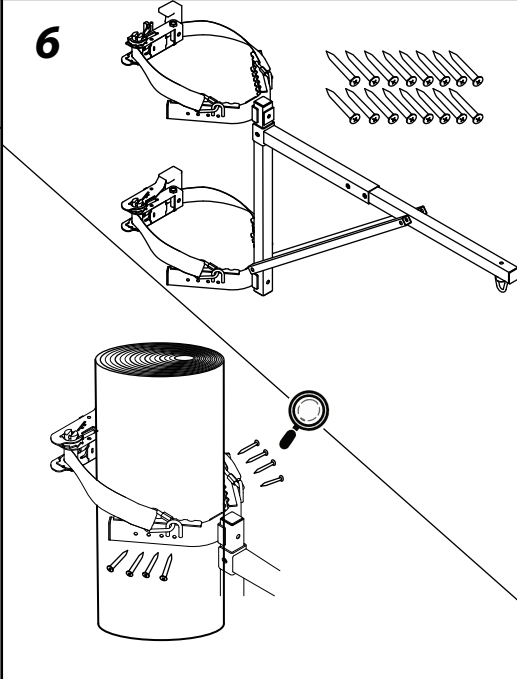
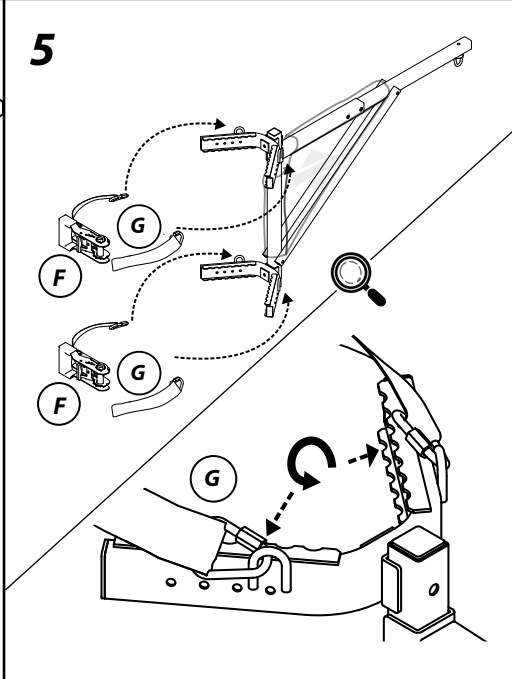
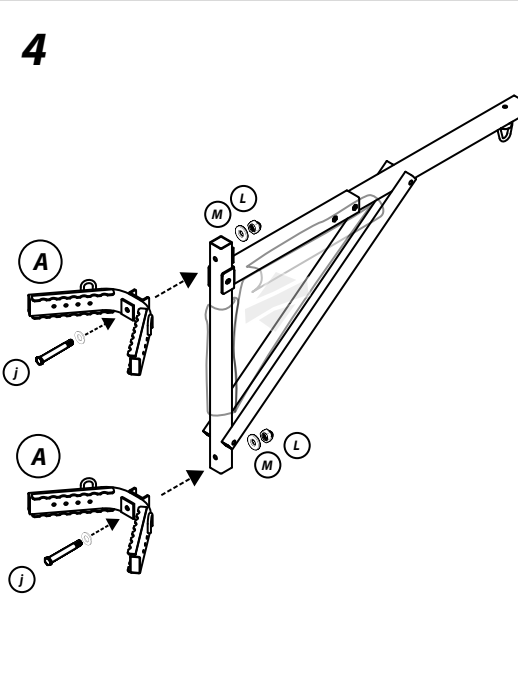
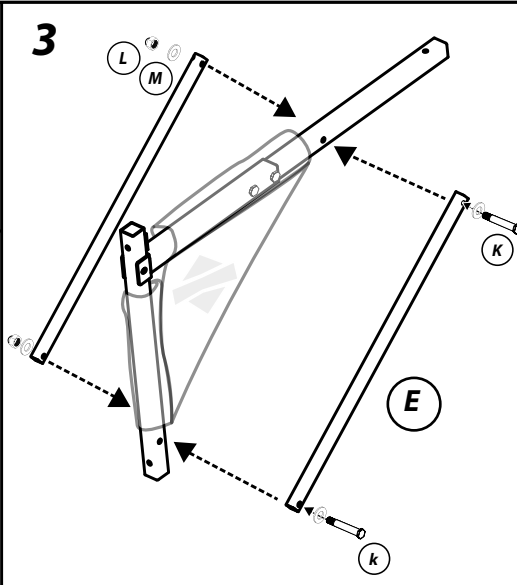
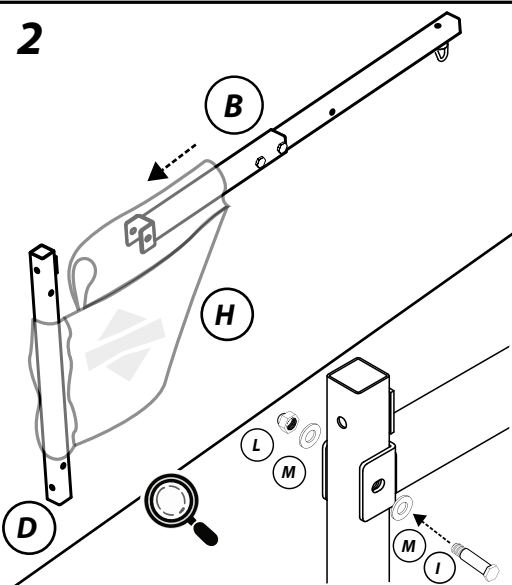
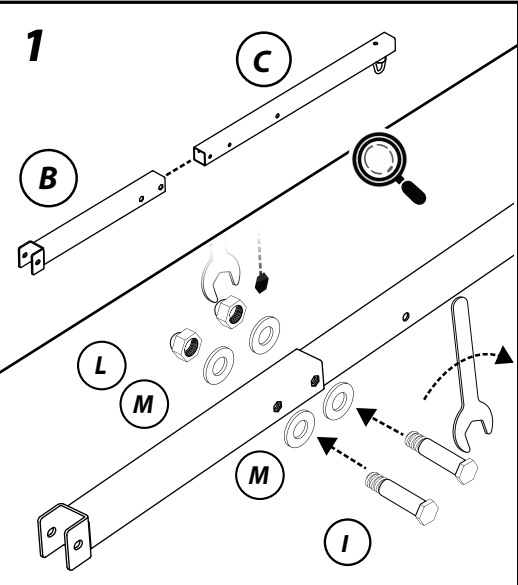
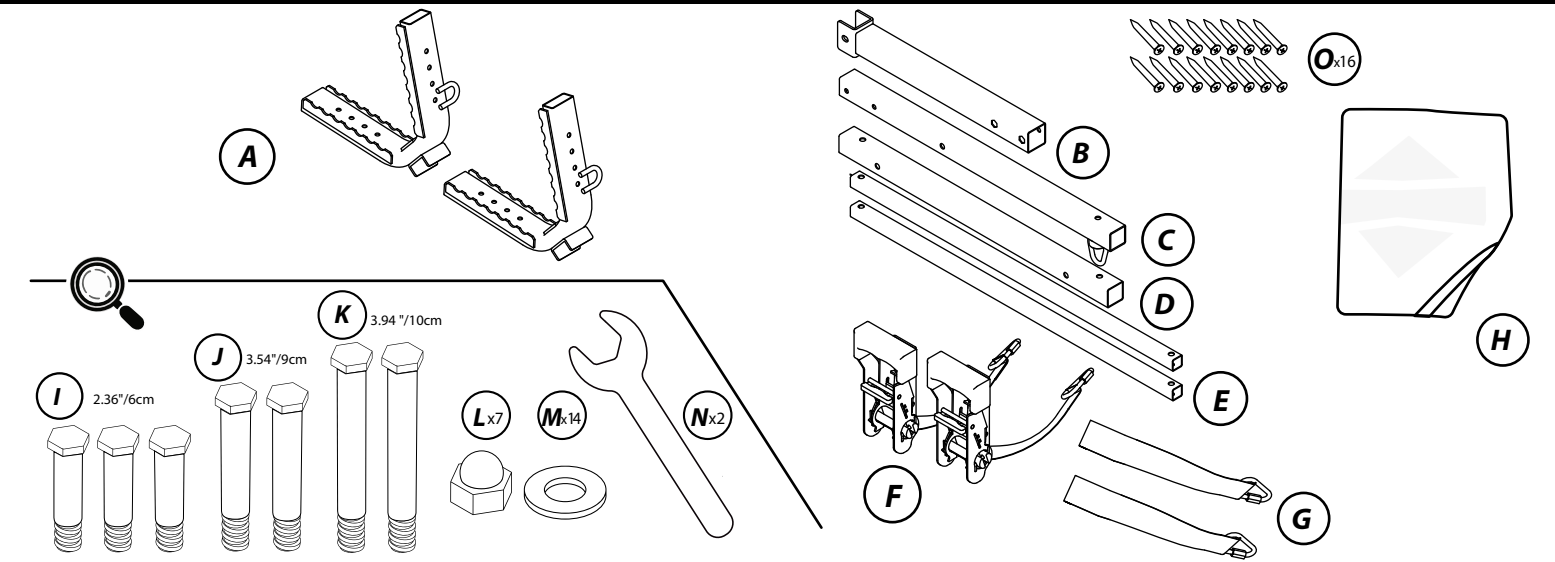



- 1) Assemble top bar by inserting (C) into (B). Line up the 2 holes. Insert a bolt (I) in one of the holes, using a washer (M) on each side of the hole. Place a nut (L) on the end of the bolt. Use one wrench (N) to hold the nut in place and tighten the bolt securely with the other wrench (N). Repeat these steps for the other bolt.
- 2) Slide the top bar assembly through the horizontal sleeve of fabric (H). Slide the vertical bar (D) through the vertical sleeve of (H). Secure the top bar to the vertical bar using 1 x (I) bolt, 2 x (M) washers, 1 x (L) nut, and 2 x (N) wrenches.
- 3) Assemble 2 x support bars (E) by lining up the holes of the support bars with the holes on the top bar and vertical bar. Secure using 2 x (K) bolts, 4x (M) washers, 2 x (L) nut, and 2 x (N) wrenches.
- 4) Assemble lower clamp (A) to vertical bar by lining up the hole of the clamp with the hole on the side of the vertical bar. Ensure that the 2 loops on the clamp are facing up. Secure using 1 x (J) bolt, 2 x (M) washers, 1 x (L) nut, and 2 x (N) wrenches. Repeat steps for upper clamp (A).
- 5) Attach a ratchet assembly (F) and a strap (G) to the loops on the lower clamp (A). Close the carabiners onto the loops by turning the locks until they're tight. Repeat for the upper clamp (A). Each clamp should have one of each (F) and (G) attached.
- 6) To install the equipment more firmly, insert 8x (O) nails into the side holes (A) and fix them on the trunk. Repeat the above steps to install the other clamp (A).

(IMPORTANT: Make sure all bolts and carabiners are securely tightened before proceeding to installation!)



- 1) Ensamble la barra superior insertando (C) en (B). Alinee los 2 orificios. Inserte un perno (I) en uno de los orificios, usando una arandela (M) a cada lado del orificio. Coloque una tuerca (L) en el extremo del perno. Utilice una llave (N) para sujetar la tuerca en su lugar y apriete el perno firmemente con la otra llave (N). Repita estos pasos para el otro perno.
 - 2) Deslice el conjunto de la barra superior a través de la funda horizontal de tela (H). Deslice la barra vertical (D) a través de la funda vertical de (H). Asegure la barra superior a la barra vertical usando 1 perno (I), 2 arandelas (M), 1 tuerca (L) y 2 llaves (N).
 - 3) Ensamble 2 barras de soporte (E) alineando los orificios de las barras de soporte con los orificios de la barra superior y la barra vertical. Asegúrelo usando 2 pernos (K), 4 arandelas (M), 2 tuerca (L) y 2 llaves (N).
 - 4) Ensamble la abrazadera inferior (A) a la barra vertical alineando el orificio de la abrazadera con el orificio en el costado de la barra vertical. Asegúrese de que los 2 bucles de la abrazadera estén hacia arriba. Asegúrela usando 1 perno (J), 2 arandelas (M), 1 tuerca (L) y 2 llaves (N). Repita los pasos para la abrazadera superior (A).
 - 5) Fije un conjunto de trinquete (F) y una correa (G) a los bucles de la abrazadera inferior (A). Cierre los mosquetones en los bucles girando los cierres hasta que queden apretados. Repita estos pasos para la abrazadera superior (A). Cada abrazadera debe tener una pieza (F) y una pieza (G) adjuntas.
 - 6) Para instalar el equipo más firmemente, inserte 8x (O) clavos en los agujeros laterales (A) e fíjelos en el tronco. Repita los pasos anteriores para instalar el otro abrazadera (A).
- (IMPORTANTE: ¡Asegúrese de que todos los pernos y mosquetones estén bien apretados antes de continuar con la instalación!)



- 1) Assemblez la barre supérieure en insérant (C) dans (B). Aligned les deux trous. Insérez un boulon (I) dans l'un des trous, en utilisant une rondelle (M) de chaque côté du trou. Placez un écrou (L) à l'extrémité du boulon. Utilisez une clé (N) pour maintenir l'écrou en place et serrez fermement le boulon avec l'autre clé (N). Répétez ces étapes pour l'autre boulon.
- 2) Faites glisser la barre supérieure dans le manchon horizontal du tissu (H). Faites glisser la barre verticale (D) à travers le manchon vertical du tissu (H). Fixez la barre supérieure à la barre verticale à l'aide d'un boulon (I), de deux rondelles (M), d'un écrou (L) et de deux clés (N).
- 3) Assemblez 2 x barres de support (E) en alignant les trous des barres de support avec les trous de la barre supérieure et de la barre verticale. Fixez-les à l'aide de 2 boulons (K), 4 rondelles (M), 2 écrou (L) et 2 clés (N).
- 4) Assemblez la pince inférieure (A) à la barre verticale en alignant le trou de la pince avec le trou sur le côté de la barre verticale. Veillez à ce que les deux boucles de la pince soient orientées vers le haut. Fixez à l'aide d'un boulon (J), de deux rondelles (M), d'un écrou (L) et de deux clés (N). Répétez les étapes pour la pince supérieure (A).
- 5) Attachez un cliquet (F) et une sangle (G) aux boucles de la pince inférieure (A). Fermez les mosquetons sur les boucles en tournant les verrous jusqu'à ce qu'ils soient serrés. Répétez l'opération pour la pince supérieure (A). Chaque pince doit
- 6) être équipée d'un mosqueton (F) et d'un mosqueton (G). Per installare l'attrezzatura più saldamente, inserire 8x (O) chiodi nei fori laterali (A) e fissarli al tronco. Ripetere i passaggi precedenti per installare l'altra pince (A).

(IMPORTANT: Assurez-vous que tous les boulons et les mosquetons sont bien serrés avant de procéder à l'installation!)



- 1) Montar a barra superior inserindo (C) em (B). Alinhe os 2 orificios. Introduzir um parafuso (I) num dos orificios, utilizando uma anilha (M) de cada lado do orificio. Coloque uma porca (L) na extremidade do parafuso. Utilize uma chave inglesa (N) para segurar a porca no sítio e aperte o parafuso firmemente com a outra chave inglesa (N). Repita estes passos para o outro parafuso.
 - 2) Faça deslizar o conjunto da barra superior através da manga horizontal do tecido (H). Faça deslizar a barra vertical (D) através da manga vertical de (H). Fixe a barra superior à barra vertical utilizando 1 parafuso (I), 2 anilhas (M), 1 porca (L) e 2 chaves inglesas (N).
 - 3) Montar 2 barras de suporte (E) alinhando os orificios das barras de suporte com os orificios da barra superior e da barra vertical. Fixar com 2 parafusos (K), 4 anilhas (M), 2 porca (L) e 2 chaves inglesas (N).
 - 4) Montar a braçadeira inferior (A) na barra vertical, alinhando o orificio da braçadeira com o orificio na lateral da barra vertical. Certifique-se de que os 2 anéis da braçadeira estão virados para cima. Fixe com 1 parafuso (J), 2 anilhas (M), 1 porca (L) e 2 chaves (N). Repetir os passos para a braçadeira superior (A).
 - 5) Fixar um conjunto de catraca (F) e uma cinta (G) nos anéis da braçadeira inferior (A). Feche os mosquetões nas braçadeiras, rodando os fechos até ficarem apertados. Repetir o procedimento para a braçadeira superior (A). Cada braçadeira deve ter um de cada (F) e (G).
 - 6) Para instalar o equipamento mais firmemente, insira 8x (O) pregos nos orificios laterais (A) e fixe-os no tronco. Repita os passos anteriores para instalar a outra braçadeira (A).
- (IMPORTANTE: Certifique-se de que todos os parafusos e mosquetões estão bem apertados antes de proceder à instalação!)



- 1) Montieren Sie die obere Stange, indem Sie (C) in (B) einführen. Richten Sie die 2 Löcher aus. Setzen Sie eine Schraube (I) in eines der Löcher ein und verwenden Sie eine Unterlegscheibe (M) auf jeder Seite des Lochs. Setzen Sie eine Mutter (L) auf das Ende der Schraube. Verwenden Sie einen Schraubenschlüssel (N), um die Mutter festzuhalten, und ziehen Sie die Schraube mit dem anderen Schraubenschlüssel (N) fest an. Wiederholen Sie diese Schritte für die andere Schraube.
- 2) Schieben sie die obere Stange durch die horizontale Hülle des Stoffes (H). Schieben Sie die vertikale Stange (D) durch die vertikale Hülle von (H). Befestigen Sie die obere Stange an der vertikalen Stange mit 1 x (I) Schraube, 2 x (M) Unterlegscheiben, 1 x (L) Mutter und 2 x (N) Schraubenschlüssel.
- 3) Montieren Sie 2 x Stützbalken (E), indem Sie die Löcher der Stützbalken mit den Löchern des oberen Balkens und des vertikalen Balkens ausrichten. Befestigen Sie sie mit 2 x (K) Schrauben, 4 x (M) Unterlegscheiben, 2 x (L) Mutter und 2 x (N) Schraubenschlüssel.
- 4) Montieren Sie die untere Klemme (A) an der vertikalen Stange, indem Sie das Loch der Klemme mit dem Loch an der Seite der vertikalen Stange ausrichten. Stellen Sie sicher, dass die 2 Schlaufen an der Klemme nach oben zeigen. Mit 1 x (J) Schraube, 2 x (M) Unterlegscheiben, 1 x (L) Mutter und 2 x (N) Schraubenschlüssel befestigen. Wiederholen Sie die Schritte für die obere Klemme (A).
- 5) Befestigen Sie eine Ratsche (F) und einen Gurt (G) an den Schlaufen der unteren Klemme (A). Schließen Sie die Karabinerhaken an den Schlaufen, indem Sie die Schlösser drehen, bis sie festsitzen. Wiederholen Sie den Vorgang für die obere Klemme (A). An jeder Klemme sollte jeweils einer der Karabiner (F) und (G) befestigt sein.
- 6) Um die Anlage fester zu installieren, stecken Sie 8x (O) Nägel in die seitlichen Löcher (A) und befestigen Sie sie am Stamm. Wiederholen Sie die oben genannten Schritte, um die andere Klammer (A) zu installieren.

(WICHTIG: Vergewissern Sie sich, dass alle Schrauben und Karabiner fest angezogen sind, bevor Sie mit der Installation fortfahren!)



- 1) Montare la barra superiore inserendo (C) in (B). Allineare i due fori. Inserire un bullone (I) in uno dei fori, utilizzando una rondella (M) su ciascun lato del foro. Inserire un dado (L) all'estremità del bullone. Utilizzare una chiave (N) per tenere il dado in posizione e serrare saldamente il bullone con l'altra chiave (N). Ripetere questi passaggi per l'altro bullone.
 - 2) Far passare il blocco della barra superiore attraverso il rivestimento orizzontale del tessuto (H). Far passare la barra verticale (D) attraverso il rivestimento verticale di (H). Fissare la barra superiore alla barra verticale utilizzando 1 bullone (I), 2 rondelle (M), 1 dado (L) e 2 chiavi (N).
 - 3) Montare 2 barre di supporto (E) allineando i fori delle barre di supporto con i fori della barra superiore e della barra verticale. Fissare con 2 bulloni (K), 4 rondelle (M), 2 dado (L) e 2 chiavi (N).
 - 4) Montare il morsetto inferiore (A) alla barra verticale allineando il foro del morsetto con il foro sul lato della barra verticale. Assicurarsi che i 2 occhielli del morsetto siano rivolti verso l'alto. Fissare utilizzando 1 bullone (J), 2 rondelle (M), 1 dado (L) e 2 chiavi (N). Ripetere i passaggi per il morsetto superiore (A).
 - 5) Fissare un blocco di cricchetti (F) e una cinghia (G) agli occhielli del morsetto inferiore (A). Chiudere i moschettoni sugli occhielli ruotando fino a quando non sono ben stretti. Ripetere l'operazione per il morsetto superiore (A). A ciascun morsetto deve essere fissato uno dei due moschettoni (F) e (G).
 - 6) Pour installer l'équipement plus fermement, insérez 8x (O) clous dans les trous latéraux (A) et fixez-les sur le tronc. Répétez les étapes ci-dessus pour installer l'autre pince (A).
- (IMPORTANTE: assicurarsi che tutti i bulloni e i moschettoni siano ben saldi prima di procedere all'installazione.)



- 1) 將(C)插入(B), 組裝頂杆。將2個孔對齊。在其中壹個孔中插入螺栓(I), 在孔的兩側各使用壹個墊圈(M)。將螺母(L)放在螺栓末端。用壹把扳手(N)將螺母固定到位, 然後用另壹把扳手(N)將螺栓牢牢擰緊。對另壹個螺栓重複上述步驟。
- 2) 將頂杆組件穿過織物(H)的水平套筒。將垂直杆(D)穿過(H)的垂直套筒。使用1x(I)螺栓、2x(M)墊圈、1x(L)螺母和2x(N)扳手將頂杆固定到豎杆上。
- 3) 將支撐杆的孔與頂杆和豎杆上的孔對齊, 組裝2x支撐杆(E)。用2x(K)栓、4x(M)墊圈、2x(L)螺母和 2x(N)扳手固定。
- 4) 將夾鉗的孔與垂直杆側面的孔對齊, 將下夾鉗(A)安裝到垂直杆上。確保夾鉗上的兩個環朝上。使用1x(J)螺栓、4x(M)墊圈、2x(L)螺母和2x(N)扳手固定。重複上述步驟以安裝上夾鉗(A)。
- 5) 將棘輪組件(F)和背帶(G)固定在下夾鉗(A)的環上。轉動鎖扣, 將卡環扣在環上, 直至鎖緊。對上夾鉗(A)重複上述操作。每個夾鉗都應連接壹個(F)和壹個(G)。
- 6) 如需設備安裝更加牢固, 請將8x(O)釘入(A)側面孔中, 固定在樹幹上。重複上述步驟以安裝另一夾鉗(A)。

(請注意:在繼續安裝之前, 確保所有螺栓和安全扣都已牢牢擰緊!)



- 1) 將(C)插入(B), 組裝頂杆。將2個孔對齊。在其中一個孔中插入螺栓(I), 在孔的兩側各使用一個墊圈(M)。將螺母(L)放在螺栓末端。用一把扳手(N)將螺母固定到位, 然後用另一把扳手(N)將螺栓牢牢擰緊。對另一個螺栓重複上述步驟。
- 2) 將頂杆組件穿過織物(H)的水平套筒。將垂直杆(D)穿過(H)的垂直套筒。使用2x(I)螺栓、2x(M)墊圈、2x(L)螺母和2x(N)扳手將頂杆固定到豎杆上。
- 3) 將支撐杆的孔與頂杆和豎杆上的孔對齊, 組裝2x支撐杆(E)。用2x(K)栓、4x(M)墊圈、2x(L)螺母和 2x(N)扳手固定。
- 4) 將夾鉗的孔與垂直杆側面的孔對齊, 將下夾鉗(A)安裝到垂直杆上。確保夾鉗上的兩個環朝上。使用1x(J)螺栓、2x(M)墊圈、1x(L)螺母和2x(N)扳手固定。重複上述步驟以安裝上夾鉗(A)。
- 5) 將棘輪組件(F)和背帶(G)固定在下夾鉗(A)的環上。轉動鎖扣, 將卡環扣在環上, 直至鎖緊。對上夾鉗(A)重複上述操作。每個夾鉗都應連接一個(F)和一個(G)。
- 6) 如需設備安裝更加牢固, 請將8x(O)釘入(A)側面孔中, 固定在樹幹上。重複上述步驟以安裝另一夾鉗(A)。

(請注意:在繼續安裝之前, 確保所有螺栓和安全扣都已牢牢擰緊!)



- 1) Zmontuj górną belkę, wkładając (C) do (B). Wyrównaj 2 otwory. Włóż śrubę (I) w jeden z otworów, używając podkładek (M) po każdej stronie otworu. Umieść nakrętkę (L) na końcu śruby. Użyj drugiego klucza (N), aby przytrzymać nakrętkę na miejscu i dokręć śrubę za pomocą drugiego klucza (N). Powtórz te czynności dla drugiej śruby.
- 2) Wsuń górną prowadnicę w poziomy rękaw tkaniny (H). Wsuń pionowy pręt (D) w pionowy rękaw (H). Przymocuj górną prowadnicę do pręta pionowego za pomocą 1 śruby (I), 2 podkładek (M), 1 nakrętki (L) i 2 kluczy (N).
- 3) Zamontuj 2 x pręty wspierające (E), ustawiając otwory prętów w jednej linii z otworami na prowadnicy górnej i przecię pionowym. Przymocuj za pomocą 2 śrub (K), 4 podkładek (M), 2 nakrętki (L) i 2 kluczy (N).
- 4) Zamontuj dolny zacisk (A) do pręta pionowego, ustawiając otwór zacisku w jednej linii z otworem po boku pręta pionowego. Upewnij się, że 2 pętle na zacisku są skierowane do góry. Przymocuj za pomocą 1 śruby (J), 2 podkładek (M), 1 nakrętki (L) i 2 kluczy (N). Powtórz te same kroki dla górnego zacisku (A).
- 5) Przymocuj zespół zapadkowy (F) i taśmę (G) do pętli na dolnym zacisku (A). Zamknij karabinki na pętlach, dokręcając do oporu. Powtórz tę czynność dla górnego zacisku (A). Każdy zacisk powinien mieć przymocowane po jednym elemencie (F) i (G).
- 6) Aby zainstalować urządzenie bardziej stabilnie, wbij 8x (O) gwoździ w otwory boczne (A) i przymocuj je do pnia. Powtórz powyższe kroki, aby zainstalować drugą klamrę (A).

(WAŻNE: Przed przystąpieniem do montażu upewnij się, że wszystkie śruby i karabińczyki są dobrze dokręcone!)



- 1) Zet de bovenbalk in elkaar door (C) in (B) te steken. Breng de twee gaten op één lijn. Steek een bout (I) in een van de gaten en gebruik een sluitring (M) aan elke kant van het gat. Plaats een moer (L) op het uiteinde van de bout. Gebruik een moersleutel (N) om de moer op zijn plaats te houden en draai de bout stevig vast met de andere moersleutel (N). Herhaal deze stappen voor de andere bout.
- 2) Schuif de bovenste stang door de horizontale huls van stof (H). Schuif de verticale stang (D) door de verticale huls van stof (H). Bevestig de bovenbalk aan de verticale balk met 1 x (I) bout, 2 x (M) ringen, 1 x (L) moer en 2 x (N) moersleutels.
- 3) Monteer 2 x steunbalken (E) door de gaten van de steunbalken uit te lijnen met de gaten op de bovenste balk en verticale balk. Zet vast met 2 x (K) bouten, 4 x (M) ringen, 2 x (L) moer en 2 x (N) sleutels.
- 4) Monteer de onderste klem (A) aan de verticale stang door het gat van de klem uit te lijnen met het gat aan de zijkant van de verticale stang. Zorg ervoor dat de twee lussen op de klem naar boven wijzen. Zet vast met 1 x (J) bout, 2 x (M) ringen, 1 x (L) moer en 2 x (N) steeksleutel. Herhaal de stappen voor de bovenste klem (A).
- 5) Bevestig een ratelset (F) en een riem (G) aan de lussen op de onderste klem (A). Sluit de karabijnhaken op de lussen door de vergrendelingen te draaien tot ze vastzitten. Herhaal dit voor de bovenste klem (A). Aan elke klem moet één exemplaar (F) en één exemplaar (G) bevestigd zijn.
- 6) Om de apparatuur steviger te installeren, steekt u 8x (O) nagels in de zijgaten (A) en bevestigt u deze aan de stam. Herhaal bovenstaande stappen om de andere klem (A) te installeren.

(BELANGRIJK: Zorg ervoor dat alle bouten en karabijnhaken goed vastzitten voordat u verder gaat met de installatie!)



- 1) (C)를 (B)에 삽입하여 상단 바를 조립합니다. 2개의 구멍을 정렬합니다. 구멍의 양쪽에 와셔(M)를 사용하여 구멍 중 하나에 볼트(I)를 삽입합니다. 볼트 끝에 너트(L)를 놓습니다. 하나의 렌치(N)를 사용하여 너트를 제자리에 고정하고 다른 렌치(N)로 볼트를 단단히 조입니다. 다른 볼트에 대해서도 이 단계를 반복합니다.
- 2) 상단 바 접합부를 천의 수평 슬리브(H)를 통해 밀어 넣습니다. 수직 바(D)를(H)의 수직 슬리브 사이로 밀어 넣습니다. 볼트 1개, 와셔 2개(M), 너트 1개(L), 렌치 2개(N)를 사용하여 상단 바를 수직 바에 고정합니다.
- 3) 지지대의 구멍을 상단 바 및 수직 바의 구멍과 정렬하여 지지대(E) 2개를 조립합니다. 볼트 2개(K), 와셔 4개, 너트 2개(L), 렌치 2개(N)를 사용하여 고정합니다.
- 4) 클램프의 구멍을 수직 막대 측면의 구멍에 맞춰 하부 클램프(A)를 수직 막대에 조립합니다. 클램프의 고리 2개가 위를 향하도록 합니다. 볼트 1개(J), 와셔 2개(M), 너트 1개(L), 렌치 2개(N)를 사용하여 고정합니다. 상단 클램프(A)에 대해 단계를 반복합니다.
- 5) 래치 어셈블리(F)와 스트랩(G)을 하단 클램프(A)의 고리에 부착합니다. 카라비너를 단단히 조일 때까지 돌려서 고리에 고정합니다. 상단 클램프(A)에도 이 과정을 반복합니다. 각 클램프에는 (F)와 (G)가 각각 하나씩 부착되어 있어야 합니다.
- 6) 장비를 더욱 단단하게 설치하려면 8x (O) 못을 (A) 측면 구멍에 박고 나무 줄기에 고정합니다. 다른 클램프 (A)를 설치하려면 위의 단계를 반복합니다.

(중요: 설치를 진행하기 전에 모든 볼트와 카라비너가 단단히 조여져 있는지 확인하세요!)



- 1) (C)를 (B)에差し込んでトッパーを組み立てます。2つの穴を並べます。穴の両側にワッシャー(M)を使用して、ボルト(I)を片方の穴に挿入します。ボルトの端にナット(L)を取り付けます。片方のレンチ(N)でナットを固定し、もう一つのレンチ(N)でボルトをしっかり締めます。もう一つのボルトについても、この手順を繰り返します。
- 2) 組み立てたトッパーを構造(H)の水平スリーブに通します。垂直バー(D)を(H)の垂直スリーブに通します。(I)ボルト1本、(M)ワッシャー2個、(L)ナット1個、(N)レンチ2本を使ってトッパーを垂直バーに固定します。
- 3) トッパーと垂直バーの穴に支柱の穴を合わせて、2本の支柱バー(E)を組み立てます。(K)ボルト2本、(M)ワッシャー4個、(L)ナット2個、(N)レンチ2本で固定します。
- 4) 留め金クランプの穴を垂直バー側面の穴に合わせて、下部クランプ(A)と垂直に組み合わせます。クランプの2つのループが上向きになっていることを確認してください。(J)ボルト1個、(M)ワッシャー2個、(L)ナット1個、(N)レンチ2個を使って固定します。上部クランプ(A)でもこの手順を繰り返します。
- 5) 下部クランプ(A)のループにラチェット(F)とストラップ(G)を取り付けます。ロックが締まるまで回してカラビナをループにしっかりと付けます。上部クランプ(A)も同様にします。それぞれのクランプに、(F)と(G)をそれぞれ1つずつ取り付けます。
- 6) 装置をより確実に取り付けるには、8x (O) ネジを(A)の側面の穴に差し込み、木の幹に固定してください。もう一方のクランプ(A)を取り付けるには、上記の手順を繰り返してください。

(重要: 設置段階に進む前に、すべてのボルトとカラビナがしっかりと締まっていることを確認してください!)

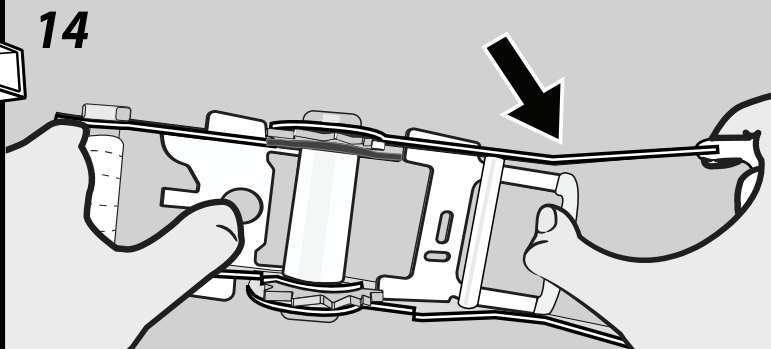
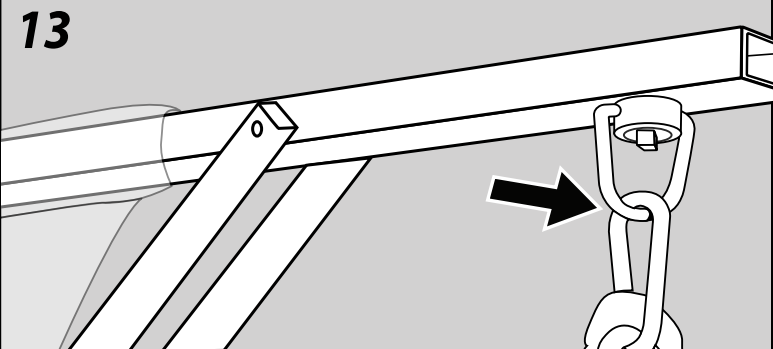
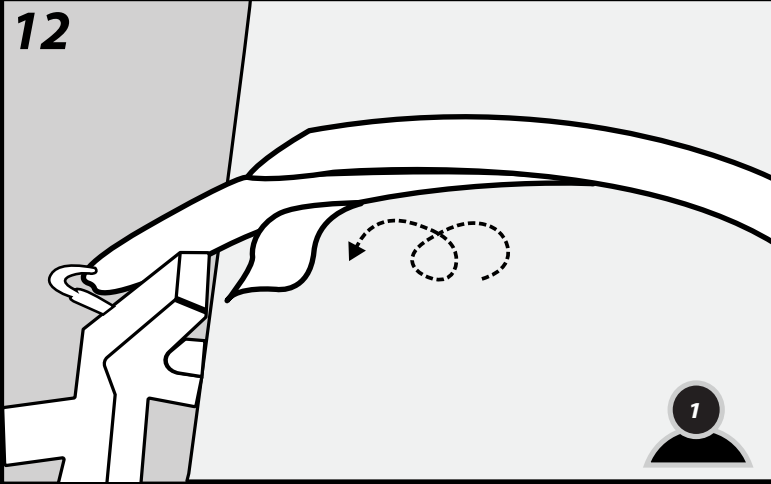
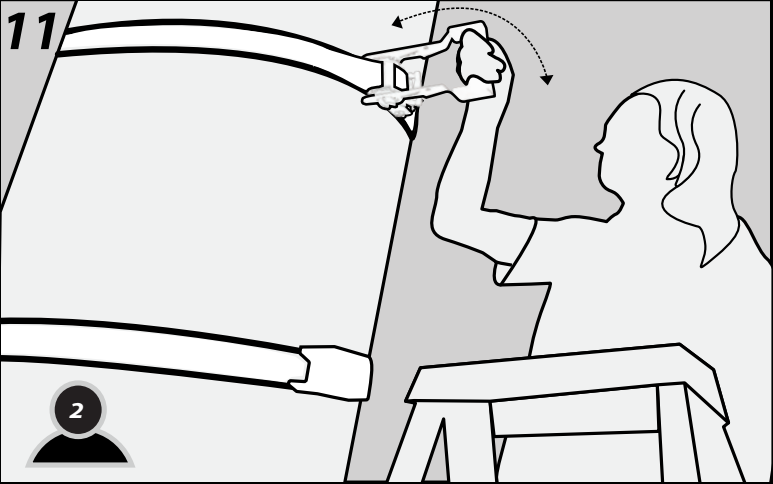
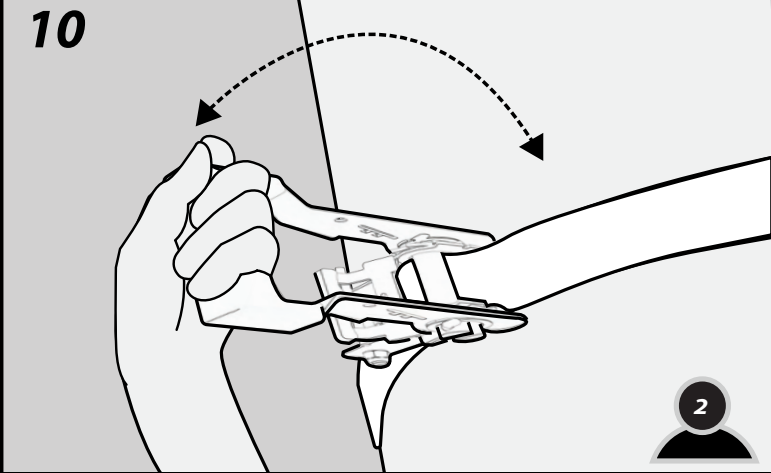
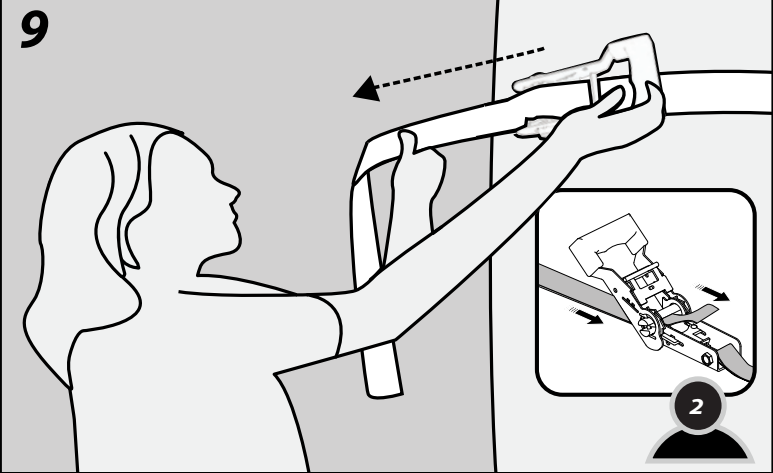
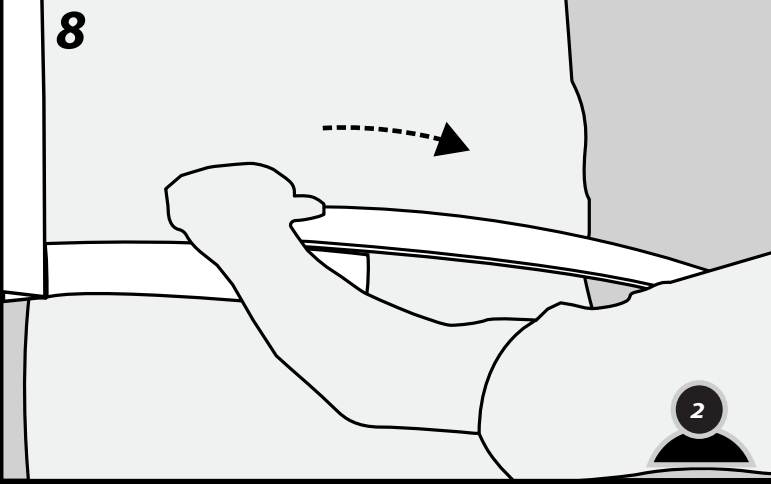
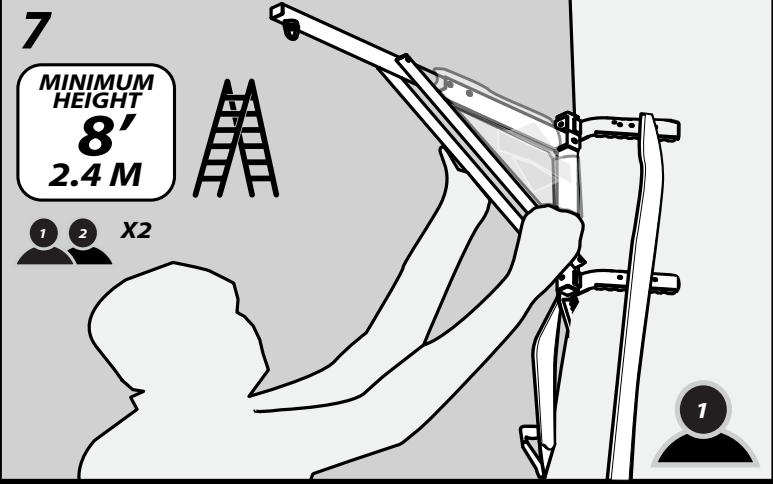



- 7) Person 1 holds SkyStand in place on tree. Recommended height is 2.4 meters from the ground to the top bar.
 - 8) Person 2 wraps the lower straps around the tree, bringing them together on the opposite side of the tree from the SkyStand. Make sure the straps are flat to the tree and not twisted.
 - 9) Person 2 feeds the loose end of the lower strap through the slotted hole in the ratchet. Make sure the open slot is pointing up before feeding the strap through.
 - 10) Person 2 cranks the ratchet back and forth until the line is tight around the tree trunk.
 - 11) Using the ladder, person 2 repeats steps 2-3 on the upper strap while person 1 continues to support the SkyStand from the other side
 - 12) Excess strap can be tucked in the opening on the mount side of the tree
 - 13) Attach swing (not included) to the swivel attachment
- (IMPORTANT: Check both the upper and lower ratchets to ensure they are tight and secure before use!)
- 14) **DISASSEMBLY:** Make sure to use 2 people for disassembly. To release the ratchets, first open the ratchet handle fully using the release latch on the handle. Then pull back the axle latch to release the tension.



- 7) La persona 1 sostiene el SkyStand en su lugar sobre el árbol. La altura recomendada es de 2.4 metros desde el suelo hasta la barra superior.
 - 8) La persona 2 enrolla las correas inferiores alrededor del árbol y las junta en el lado opuesto del árbol desde el SkyStand. Asegúrese de que las correas estén planas contra el árbol y no torcidas.
 - 9) La persona 2 pasa el extremo suelto de la correa inferior a través del orificio ranurado del trinquete. Asegúrese de que la ranura abierta apunte hacia arriba antes de pasar la correa.
 - 10) La persona 2 mueve la manija del trinquete hacia adelante y hacia atrás hasta que la línea esté apretada alrededor del tronco del árbol.
 - 11) Usando la escalera, la persona 2 repite los pasos 2 y 3 en la correa superior, mientras la persona 1 continúa sosteniendo el SkyStand desde el otro lado.
 - 12) La correa sobrante se puede meter en la abertura en el lado de montaje del árbol.
 - 13) Conecte el columpio (no incluido) al accesorio oscilante.
- (IMPORTANTE: ¡Revise los trinquetes superior e inferior para asegurarse de que estén apretados y seguros antes de usarlos!)
- 14) **DESMONTAJE:** Asegúrese de utilizar 2 personas para el desmontaje. Para liberar los trinquetes, primero abra completamente el mango del trinquete usando el pestillo de liberación del mango. Luego tire del pestillo del eje hacia atrás para liberar la tensión.



- 7) La personne 1 tient le SkyStand en place sur l'arbre. La hauteur recommandée est de 2.4 mètres du sol à la barre supérieure.
 - 8) La personne 2 enrôle les sangles inférieures autour de l'arbre, en les rassemblant sur le côté de l'arbre opposé au SkyStand. Assurez-vous que les sangles sont bien à plat sur l'arbre et qu'elles ne sont pas torsadées.
 - 9) La personne 2 fait passer l'extrémité libre de la sangle inférieure dans le trou fendu du cliquet. Assurez-vous que la fente ouverte est orientée vers le haut avant de faire passer la sangle.
 - 10) La personne 2 manie le cliquet d'avant en arrière jusqu'à ce que la ligne soit tendue autour du tronc d'arbre.
 - 11) En utilisant l'échelle, la personne 2 répète les étapes 2-3 sur la sangle supérieure pendant que la personne 1 continue à soutenir le SkyStand de l'autre côté
 - 12) L'excédent de sangle peut être glissé dans l'ouverture du côté de la monture de l'arbre
 - 13) Fixez la balançoire (non incluse) à l'attache pivotante
- (IMPORTANT: Vérifiez les cliquets supérieur et inférieur pour vous assurer qu'ils sont bien serrés et sécurisés avant de les utiliser!)
- 14) **DÉMONTAGE:** Veillez à ce que deux personnes soient présentes pour le démontage. Pour débloquent les cliquets, ouvrez d'abord complètement la poignée du cliquet à l'aide du loquet de déblocage situé sur la poignée. Tirez ensuite le loquet de l'axe vers l'arrière pour relâcher la tension.



- 7) A pessoa 1 segura a SkyStand na árvore. A altura recomendada é de 2.4 m do chão até à barra superior.
 - 8) A pessoa 2 enrola as cintas inferiores à volta da árvore, juntando-as no lado oposto da árvore em relação à SkyStand. Certifique-se de que as cintas estão planas em relação à árvore e não estão torcidas.
 - 9) A pessoa 2 passa a extremidade solta da cinta inferior pelo orifício com ranhura na catraca. Certifique-se de que a ranhura aberta está a apontar para cima antes de passar pela cinta.
 - 10) A pessoa 2 roda a catraca para a frente e para trás até que a linha esteja apertada à volta do tronco da árvore.
 - 11) Utilizando a escada, a pessoa 2 repete os passos 2-3 na cinta superior enquanto a pessoa 1 continua a amparar o SkyStand do outro lado
 - 12) O excesso de cinta pode ser enfiado na abertura do lado de montagem da árvore
 - 13) Fixe o baloiço (não incluído) ao acessório giratório
- (IMPORTANTE: Verificar se as catracas superiores e inferiores estão apertadas e seguras antes de as utilizar!)
- 14) **DESMONTAGEM:** Certifique-se de que utiliza 2 pessoas para a desmontagem. Para libertar as catracas, comece por abrir completamente a pega da catraca utilizando o trinco de libertação na pega. Em seguida, puxe para trás o trinco do eixo para libertar a tensão.



- 7) Person 1 hält den SkyStand am Baum fest. Die empfohlene Höhe beträgt 2.4 m vom Boden bis zur oberen Stange.
 - 8) Person 2 wickelt die unteren Gurte um den Baum und führt sie auf der dem SkyStand gegenüberliegenden Seite des Baums zusammen. Achten Sie darauf, dass die Gurte flach am Baum anliegen und nicht verdreht sind.
 - 9) Person 2 führt das lose Ende des unteren Gurtes durch das geschlitzte Loch in der Ratsche. Achten Sie darauf, dass der offene Schlitz nach oben zeigt, bevor Sie den Gurt durchziehen.
 - 10) Person 2 kurbelt die Ratsche hin und her, bis die Leine fest um den Baumstamm liegt.
 - 11) Mit Hilfe der Leiter wiederholt Person 2 die Schritte 2-3 am oberen Gurt, während Person 1 den SkyStand weiterhin von der anderen Seite stützt.
 - 12) Überschüssiges Band kann in die Öffnung an der Montage Seite des Baumes gesteckt werden.
 - 13) Befestigen Sie die Schaukel (nicht im Lieferumfang enthalten) an der Schaukelbefestigung
- (WICHTIG: Prüfen Sie vor dem Gebrauch, ob die obere und untere Ratsche fest und sicher sitzt!)
- 14) **DEMONTAGE:** Bitte beachten Sie, dass 2 Personen für die Demontage benötigt werden. Um die Ratschen zu lösen, öffnen Sie zunächst den Ratschengriff mit Hilfe der Entriegelungsklinke am Griff vollständig. Ziehen Sie dann die Achsverriegelung zurück, um die Spannung zu lösen.



- 7) Persoon 1 houdt de SkyStand op zijn plaats in de boom. Aanbevolen hoogte is 2.4 m van de grond tot de bovenste stang.
 - 8) Persoon 2 wikkelt de onderste riemen rond de boom en brengt ze samen aan de andere kant van de boom dan de SkyStand. Zorg ervoor dat de riemen plat tegen de boom liggen en niet gedraaid zijn.
 - 9) Persoon 2 steekt het losse uiteinde van de onderste riem door de gleuf in de ratel. Zorg ervoor dat de open gleuf naar boven wijst voordat je de riem erdoor steekt.
 - 10) Persoon 2 zwengelt de ratel heen en weer tot de lijn strak om de boomstam zit.
 - 11) Met behulp van de ladder herhaalt persoon 2 stap 2 en 3 op de bovenste band terwijl persoon 1 de SkyStand vanaf de andere kant blijft ondersteunen
 - 12) Overtollige band kan in de opening aan de montagekant van de boom worden gestoken
 - 13) Bevestig de schommel (niet meegeleverd) aan de draaibare bevestiging
- (BELANGRIJK: Controleer voor gebruik of de bovenste en onderste ratels goed vastzitten!)
- 14) **DEMONTAGE:** Zorg ervoor dat er twee mensen zijn voor de demontage. Om de ratels los te maken, moet je eerst de handgreep van de ratel volledig openen met behulp van de ontgrendeling op de handgreep. Trek vervolgens de asvergrendeling terug om de spanning los te laten.



- 7) 人員1將SkyStand固定在樹上。從地面到頂杆建議高度為2.4米。
- 8) 人員2將下部的織帶纏繞在樹上，在樹的另一側與SkyStand 相接。確保帶子與樹平齊，不要扭曲。
- 9) 人員 2將下織帶松開的壹端穿過棘輪扳手上的槽孔。在將帶子穿過之前，確保開口朝上。
- 10) 人員2來回搖動棘輪扳手，直到織帶緊緊纏住樹幹。
- 11) 使用梯子，人員2在上織帶上重複第2-3步，而人員1 則繼續從另一側支撐 Skystand)
- 12) 多余的帶子可以塞進樹木安裝設備壹側的開口中。
- 13) 將秋千(不包含)安裝到旋轉附件上。

(請注意:使用前請檢查上下棘輪扳手，確保其緊固牢靠!)

- 14) 拆卸:請務必兩人進行拆卸。松開棘輪扳手，將棘輪扳手手柄完全打開。然後向後拉動軸鎖以釋放張力。



- 7) 人員1將SkyStand固定在樹上。從地面到頂杆建議高度為2.4米。
- 8) 人員2將下部的織帶纏繞在樹上，在樹的另一側與SkyStand 相接。確保帶子與樹平齊，不要扭曲。
- 9) 人員 2將下織帶松開的一端穿過棘輪扳手上的槽孔。在將帶子穿過之前，確保開口朝上。
- 10) 人員2來回搖動棘輪扳手，直到織帶緊緊纏住樹幹。
- 11) 使用梯子，人員2在上織帶上重複第2-3步，而人員1 則繼續從另一側支撐 Skystand)
- 12) 多余的帶子可以塞進樹木安裝設備一側的開口中。
- 13) 將秋千(不包含)安裝到旋轉附件上。

(請注意:使用前請檢查上下棘輪扳手，確保其緊固牢靠!)

- 14) 拆卸:請務必兩人進行拆卸。松開棘輪扳手，將棘輪扳手手柄完全打開。然後向後拉動軸鎖以釋放張力。



- 7) Osoba 1 przytrzymuje SkyStand na drzewie. Zalecana wysokość górnej prowadnicy nad ziemią to ok. 2.4 metra (8 stóp).
 - 8) Osoba 2 owija dolne taśmy wokół drzewa, łącząc je po przeciwnej stronie drzewa. Upewnij się, że taśmy przylegają płasko do drzewa i nie są skręcone.
 - 9) Osoba 2 przekłada luźny koniec dolnej taśmy przez otwór w mechanizmie zapadkowym. Upewnij się, że otwarta szczelina jest skierowana do góry przed przełożeniem paska.
 - 10) Osoba 2 naciąga mechanizm zapadkowy w przód i w tył dociskając taśmę do pnia drzewa.
 - 11) Korzystając z drabinki, osoba 2 powtarza kroki 2-3 na górnej taśmie, podczas gdy osoba 1 nadal podtrzymuje Skystand z drugiej strony
 - 12) Nadmiar taśmy można schować w otworze uchwytu z tyłu drzewa
 - 13) Przymocuj huśtawkę (brak w zestawie) do elementu obrotowego
- (WAŻNE: Przed użyciem należy sprawdzić, czy górna i dolna zapadka są dobrze dokręcone i zabezpieczone!)
- 14) DEMONTAŻ: Podczas demontażu należy korzystać z pomocy 2 osoby. Aby zwolnić zapadki, należy najpierw całkowicie otworzyć mechanizm zapadkowy za pomocą zatrzasku zwalniającego na uchwycie. Następnie odciągnąć zatrzask, aby poluzować taśmę.



- 7) Persoon 1 houdt de SkyStand op zijn plaats in de boom. Aanbevolen hoogte is 2.4 m van de grond tot de bovenste stang.
 - 8) Persoon 2 wikkelde de onderste riemen rond de boom en brengt ze samen aan de andere kant van de boom dan de SkyStand. Zorg ervoor dat de riemen plat tegen de boom liggen en niet gedraaid zijn.
 - 9) Persoon 2 steekt het losse uiteinde van de onderste riem door de gleuf in de ratel. Zorg ervoor dat de open gleuf naar boven wijst voordat je de riem erdoor steekt.
 - 10) Persoon 2 zwengelt de ratel heen en weer tot de lijn strak om de boomstam zit.
 - 11) Met behulp van de ladder herhaalt persoon 2 stap 2 en 3 op de bovenste band terwijl persoon 1 de Skystand vanaf de andere kant blijft ondersteunen
 - 12) Overtollige band kan in de opening aan de montagekant van de boom worden gestoken
 - 13) Bevestig de schommel (niet meegeleverd) aan de draaibare bevestiging
- (IBELANGRIJK: Controleer voor gebruik of de bovenste en onderste ratels goed vastzitten!)
- 14) DEMONTAGE: Zorg ervoor dat er twee mensen zijn voor de demontage. Om de ratels los te maken, moet je eerst de handgreep van de ratel volledig openen met behulp van de ontgrendeling op de handgreep. Trek vervolgens de asvergrendeling terug om de spanning los te laten.



- 7) 1번 사람이 스카이스탠드를 나무에 고정합니다. 권장 높이는 지상에서 상단 바까지 2.4미터입니다.
 - 8) 2번 사람이 아래쪽 스트랩을 트리에 감아 스카이스탠드 반대편에서 트리와 연결합니다. 스트랩이 나무에 평평하고 꼬이지 않았는지 확인하세요.
 - 9) 사람 2가 래치의 슬롯 구멍을 통해 하단 스트랩의 느슨한 끝을 끼웁니다. 스트랩을 통과시키기 전에 열린 슬롯이 위를 향하고 있는지 확인합니다.
 - 10) 2번 사람이 줄이 나무 줄기에 단단히 묶일 때까지 래치를 앞뒤로 돌립니다.
 - 11) 사다리를 사용하여 2번 사람이 위쪽 스트랩에서 2-3단계를 반복하고 1번 사람이 반대편에서 스카이스탠드를 계속 지지합니다
 - 12) 여분의 스트랩은 트리의 마운트 쪽 구멍에 집어넣을 수 있습니다
 - 13) 회전 고리 부착물에 스윙(미포함)을 부착합니다
- (중요: 사용하기 전에 상부 및 하부 래치가 모두 단단히 고정되었는지 확인하세요!)
- 14) 분해: 분해할 때는 반드시 두 사람이 함께하세요. 래치를 풀려면 먼저 손잡이의 해제 래치를 사용하여 래치 손잡이를 완전히 엽니다. 그런 다음 축 고정 래치를 뒤로 당겨 장력을 해제합니다.



- 7) 1人目の人がスカイスタンドを木に固定します。地面からトップバーまでの推奨されている高さは2.4メートル。
 - 8) 2人目の人が下側のストラップを木に巻きつけ、スカイスタンドとは反対側でまとめます。ストラップがツリーに対して平らで、ねじれていないことを確認してください。
 - 9) 2人目の人は、下側ストラップの結んでいない端をラチェットのスロット穴に通します。ストラップを通す前に、開いているスロットが上向きになっていることを確認してください。
 - 10) 2人目の人がラチェットを前後に回し、木の幹に綱を密着させます。
 - 11) はしごを使い、1人目の人が反対側からスカイスタンドを支え続けている間に、2人目の人が上部ストラップでも2-3のステップを繰り返します
 - 12) 余ったストラップは、木の取り付け側の開口部にしまい込むことができます
 - 13) スイベルの接続部にスイングの座面(別売)を取り付けます
- (重要:使用前に、上下のラチェットがしっかりと固定されていることを確認してください!)
- 14) 解体:必ず2人で解体作業を行ってください。ラチェットを外すには、まずハンドルのリリースラッチを使用してラチェットハンドルを完全に開きます。次に張力を解除するため、アクスルラッチを引き戻します。

**TRELINES™**

SKYSTAND™ SWING SUPPORT

item #
849462

FAILURE TO FOLLOW THESE INSTRUCTIONS COULD RESULT IN SERIOUS INJURY!

¡NO SEGUIR ESTAS INSTRUCCIONES PUEDE DERIVAR EN UNA LESIÓN GRAVE!
 LE NON-RESPECT DE CES INSTRUCTIONS PEUT ENTRAÎNER DES BLESSURES GRAVES !
 O NÃO CUMPRIMENTO DESTAS INSTRUÇÕES PODE RESULTAR EM FERIMENTOS GRAVES!
 DIE NICHTBEACHTUNG DIESER ANWEISUNGEN KANN ZU SCHWEREN VERLETZUNGEN FÜHREN!
 LA MANCATA APPLICAZIONE DI QUESTE ISTRUZIONI PUÒ PROVOCARE GRAVI LESIONI.
 不遵守這些說明可能會導致嚴重傷害!
 不遵守这些说明可能会导致严重伤害!
 NIEPRZESTRZEGANIE TYCH INSTRUKCJI MOŻE SPOWODOWAĆ POWAŻNE OBRAŻENIA!
 HET NIET OPVOLGEN VAN DEZE INSTRUCTIES KAN ERNSTIG LETSEL TOT GEVOLG HEBBEN!
 이지침을 따르지 않을 시 심각한 부상을 입을 수 있습니다!
 これらの指示に従わないと、深刻なケガを招く可能性があります！



The installation and use of the TRELINES™ Items are potentially hazardous. Any person purchasing, installing or using equipment from TRELINES™ Lines must:

- Obtain training and instruction regarding proper use and safety precautions to always practice.
 - Ensure proper & adequate supervision and instruction (this include the continuous use of appropriate safety procedures & equipment) for themselves and others using the equipment;
 - Check that all equipment is maintained, in good working order and inspected for damage prior to each use.
 - You assume all risks and accept full responsibility for any injury (including death) or damages that may occur from its use.
- All the information provided by LIFE IS BETTER OUTSIDE either printed, electronic or other, is not to be considered professional instruction or advice. Users of this equipment are encouraged to seek professional instruction regarding specific questions about usage, location, installation or other aspects of training courses and TRELINES™ Items. Please save these instructions for future reference.
- Owners shall be responsible for maintaining the legibility of the warning labels.
- Disposal instructions: Recycle your TRELINES™ Items according to Local, State or Federal Laws.
- PRODUCT COMPLIES WITH ALL CPSC & ASTM F1148 HOME PLAYGROUND EQUIPMENT STANDARDS.
- IF YOU HAVE ANY QUESTIONS ABOUT YOUR PRODUCT PLEASE CONTACT US



L'installation et l'utilisation des articles TRELINES™ sont potentiellement dangereuses. Toute personne qui achète, installe ou utilise des équipements TRELINES™ doit :

- Obtenir une formation et des instructions concernant l'utilisation correcte et les précautions de sécurité à toujours pratiquer.
 - Assurer une supervision et une instruction appropriées et adéquates (y compris l'utilisation continue de procédures et d'équipements de sécurité appropriés) pour elle-même et les autres personnes utilisant l'équipement ;
 - Vérifier que tout l'équipement est entretenu, en bon état de fonctionnement et inspecté avant chaque utilisation pour s'assurer qu'il n'est pas endommagé.
 - Vous assumez tous les risques et acceptez l'entière responsabilité de toute blessure (y compris la mort) ou de tout dommage pouvant résulter de son utilisation.
- Toutes les informations fournies par LIFE IS BETTER OUTSIDE, qu'elles soient imprimées, électroniques ou autres, ne doivent pas être considérées comme des instructions ou des conseils professionnels. Les utilisateurs de cet équipement sont encouragés à demander l'avis d'un professionnel pour toute question spécifique concernant l'utilisation, l'emplacement, l'installation ou d'autres aspects des cours de formation et des articles TRELINES™.
- Veuillez conserver ces instructions pour toute référence ultérieure.
- Les propriétaires sont responsables du maintien de la lisibilité des étiquettes d'avertissement.
- Instructions de mise au rebut: Recyclez vos articles TRELINES™ conformément aux lois locales, nationales ou fédérales.
- LE PRODUIT EST CONFORME A TOUTES LES NORMES CPSC & ASTM F1148 POUR LES EQUIPEMENTS D'AIRIES DE JEUX DOMESTIQUES.
- SI VOUS AVEZ DES QUESTIONS SUR VOTRE PRODUIT, VEUILLEZ NOUS CONTACTER



Die Installation und Verwendung von TRELINES™-Artikeln ist potenziell gefährlich. Jede Person, die Ausrüstung von Lines kauft, installiert oder benutzt, muss:

- Eine Schulung und Unterweisung in Bezug auf die ordnungsgemäße Verwendung und die Sicherheitsvorkehrungen erhalten, die stets zu praktizieren sind.
 - Sich selbst und andere Personen, die die Ausrüstung benutzen, angemessen beaufsichtigen und unterweisen lassen (dazu gehört auch die ständige Anwendung geeigneter Sicherheitsverfahren und -ausrüstung);
 - Überprüfen, dass die gesamte Ausrüstung gewartet wird, in gutem Zustand ist und vor jedem Gebrauch auf Schäden untersucht wird.
 - Alle Risiken und die volle Verantwortung übernehmen für jegliche Verletzungen (einschließlich Tod) oder Schäden, die durch die Benutzung entstehen können.
- Alle von LIFE IS BETTER OUTSIDE zur Verfügung gestellten Informationen, ob in gedruckter, elektronischer oder anderer Form, sind nicht als professionelle Anleitung oder Beratung zu verstehen. Die Benutzer dieses Geräts werden aufgefordert, bei spezifischen Fragen zur Verwendung, zum Standort, zur Installation oder zu anderen Aspekten der Trainingskursen und TRELINES™-Artikeln professionelle Hilfe in Anspruch zu nehmen.
- Bitte bewahren Sie diese Anleitung zum späteren Nachschlagen auf.
- Der Eigentümer ist dafür verantwortlich, die Lesbarkeit der Warnschilder aufrechtzuerhalten.
- Entsorgungshinweise: Recyceln Sie Ihre TRELINES™-Artikel gemäß den örtlichen, staatlichen oder bundesstaatlichen Gesetzen.
- DAS PRODUKT ENTSPRICHT ALLEN CPSC- UND ASTM F1148-NORMEN FÜR SPIELPLATZGERÄTE.
- WENN SIE FRAGEN ZU IHREM PRODUKT HABEN, KONTAKTIEREN SIE UNS BITTE



La instalación y el uso de los artículos TRELINES™ son potencialmente peligrosos. Cualquier persona que compre, instale o utilice equipos de TRELINES™ debe cumplir con lo siguiente:

- Obtener capacitación e instrucción sobre el uso adecuado y las precauciones de seguridad que deben seguirse siempre.
 - Garantizar una supervisión e instrucción adecuadas y apropiadas (esto incluye el uso continuo de procedimientos y equipos de seguridad apropiados) para ellos mismos y para otras personas que usan el equipo.
 - Verificar que todo el equipo reciba mantenimiento, esté en buen estado de operación y se inspeccione para detectar daños antes de cada uso.
 - Usted asume todos los riesgos y acepta la responsabilidad total por cualquier lesión (incluida la muerte) o daños que puedan derivarse de su uso.
- Cualquier información proporcionada por LIFE IS BETTER OUTSIDE —ya sea impresa, electrónica o en otro formato— no debe considerarse instrucción o asesoramiento profesional. Se recomienda a los usuarios de este equipo que busquen instrucción profesional con respecto a preguntas específicas sobre el uso, la ubicación, la instalación u otros aspectos de cursos de capacitación y los artículos TRELINES™.
- Guarde estas instrucciones para su consulta futura.
- Los propietarios son responsables de mantener la legibilidad de las etiquetas de advertencia.
- Instrucciones de eliminación: Recicle sus artículos TRELINES™ de acuerdo con las leyes locales, estatales o federales.
- EL PRODUCTO CUMPLE CON TODOS LOS ESTÁNDARES DE EQUIPOS DE JUEGOS PARA EL HOGAR CPSC Y ASTM F1148.
- SI TIENE ALGUNA PREGUNTA SOBRE SU PRODUCTO, CONTÁCTENOS.



A instalação e a utilização dos artigos TRELINES™ são potencialmente perigosas. Qualquer pessoa que adquira, instale ou utilize equipamento da TRELINES™ Lines deve:

- Obter formação e instrução relativamente à utilização correta e às precauções de segurança a aplicar sempre.
 - Assegurar uma supervisão e instrução adequadas e apropriadas (o que inclui a utilização contínua de procedimentos e equipamentos de segurança adequados) para si e para os outros que utilizam o equipamento;
 - Verificar que todo o equipamento é mantido, está em boas condições de funcionamento e é inspecionado quanto a danos antes de cada utilização.
 - Você assume todos os riscos e aceita toda a responsabilidade por quaisquer ferimentos (incluindo morte) ou danos que possam resultar da sua utilização.
- Todas as informações fornecidas pela LIFE IS BETTER OUTSIDE, quer impressas, eletrônicas ou outras, não devem ser consideradas instruções ou conselhos profissionais. Os utilizadores deste equipamento são incentivados a procurar instrução profissional relativamente a questões específicas sobre a utilização, localização, instalação ou outros aspetos dos cursos de formação e dos artigos TRELINES™.
- Guarde estas instruções para referência futura.
- Os proprietários são responsáveis por manter a legibilidade das etiquetas de aviso.
- Instruções de eliminação: Recicle os seus artigos TRELINES™ de acordo com a legislação local, estatal ou federal.
- O PRODUTO ESTÁ EM CONFORMIDADE COM TODAS AS NORMAS CPSC E ASTM F1148 PARA EQUIPAMENTOS DE PARQUES INFANTIS DOMÉSTICOS.
- SE TIVER ALGUMA QUESTÃO SOBRE O SEU PRODUTO, CONTACTE-NOS



De installatie en het gebruik van de TRELINES™ artikelen zijn potentieel gevaarlijk. Iedereen die apparatuur van TRELINES™ Lines koopt, installeert of gebruikt, moet:

- Uitleg en instructies krijgen met betrekking tot het juiste gebruik en de veiligheidsmaatregelen. Dit moet altijd worden toegepast.
 - Zorgen voor goed en adequaat toezicht en instructie (dit omvat het continue gebruik van de juiste veiligheidsprocedures & apparatuur) voor uzelf en anderen die de apparatuur gebruiken;
 - Controleren of alle apparatuur wordt onderhouden, in goede staat verkeert en vóór elk gebruik geïnspecteerd is op schade.
 - U neemt alle risico's op u en aanvaardt de volledige verantwoordelijkheid voor letsel (inclusief overlijden) of schade die kan ontstaan door het gebruik van de apparatuur.
- Alle informatie die door LIFE IS BETTER OUTSIDE wordt verstrekt, hetzij gedrukt, elektronisch of anderszins, mag niet worden beschouwd als professionele instructie of professioneel advies. Gebruikers van deze apparatuur wordt aangeraden professioneel advies in te winnen met betrekking tot specifieke vragen over gebruik, locatie, installatie of andere aspecten van trainingen en TRELINES™-items.
- Bewaar deze instructies voor toekomstig gebruik.
- Eigenaars zijn verantwoordelijk voor de leesbaarheid van de waarschuwingslabels.
- Instructies voor verwijdering: Recycle uw TRELINES™ artikelen volgens de plaatselijke, provinciale of federale wetgeving.
- PRODUCT VOLDOET AAN ALLE CPSC & ASTM F1148 NORMEN VOOR SPEELTUINAPPARATUUR VOOR THUIS.
- ALS U VRAGEN HEeft OVER UW PRODUCT, NEM DAN CONTACT MET ONS OP

LIFE IS BETTER OUTSIDE inc.A Subsidiary of Hape International
Denver, CO, USA
contactus@lifeisbetteroutside.comHape International AG
Alsfelder Straße 41
35325 Mücke
Germany
www.hape.comHape International Inc.
2nd Floor
199 Pembina Road
Sherwood Park
AB T8H 2W8
Canada**UK CA** Toydynamics UK & Ireland
LE8 0EX, UK.
www.toydynamics.co.uk
ISO4001 / ISO9001
CERTIFIED**LIFE IS BETTER
OUTSIDE™****TRELINES™****TRELINES.COM**

LIFEISBETTEROUTSIDE.COM

**WANT TO LEARN MORE?
VISIT OUR OUTSIDE EXPERT!
@OUTSIDE_ED**

FOUNDER ED OBRIEN





安裝和使用 TRÉLINES™ 物品具有潛在危險。任何購買、安裝或使用 TRÉLINES™ 公司設備的人員必須：

- 接受有關正確使用和安全預防措施的培訓和指導，並始終堅持遵守。
 - 確保對自己和使用設備的其他人進行適當和充分的監督和指導(包括持續使用適當的安全程序和設備)每次使用前，檢查所有設備是否得到維護，是否處於良好工作狀態，是否有損壞。
 - 您需承擔所有風險，並對使用過程中可能造成的任何傷害(包括死亡)或損害承擔全部責任。
- LIFE IS BETTER OUTSIDE 提供的所有信息，無論是印刷版、電子版還是其他版本，均不得視為專業指導或建議。我們鼓勵該設備的用戶就使用、位置、安裝或培訓課程和 TRÉLINES™ 項目的其他方面的具體問題尋求專業指導。請保存這些說明以備將來參考。
- 所有者應負責保持警告標籤清晰可辨。
- 棄置說明根據當地、州或聯邦法律回收您的 TRÉLINES™ 產品。
- 產品符合所有 CPSC 和 ASTM F1148 家庭遊樂場設備標準。
- 如果您對產品有任何疑問，請聯繫我們。



Instalacja i użytkowanie TRÉLINES™ Produkty są potencjalnie niebezpieczne. Każda osoba nabywająca, instalacja lub wykorzystująca sprzęt TRÉLINES™ Lines musi:

- przejść stosowne przeszkolenie i uzyskać instrukcje dotyczące właściwego użytkowania i środków ostrożności, które należy zawsze stosować.
 - Zapewnić właściwy i odpowiedni nadzór oraz instruktaż (w tym ciągłe stosowanie odpowiednich procedur bezpieczeństwa i sprzętu) dla siebie i innych osób korzystających ze sprzętu;
 - Przed każdym użyciem upewnić się, że konstrukcja jest odpowiednio konserwowana, w dobrym stanie technicznym i sprawdzona pod kątem możliwych uszkodzeń.
 - Użytkownik przyjmuje na siebie pełne ryzyko i akceptuje pełną odpowiedzialność za wszelkie obrażenia (w tym śmierć) lub szkody, które mogą wystąpić w związku z użytkowaniem produktu.
- Zadne z informacji dostarczonych przez LIFE IS BETTER OUTSIDE w formie drukowanej, elektronicznej lub innej nie mogą być traktowane jako profesjonalne instrukcje lub porady. Zachęcamy użytkowników tego sprzętu do zasięgnięcia profesjonalnej porady dotyczącej konkretnych pytań związanych z użytkowaniem, umieszczeniem, instalacją lub innymi aspektami szkoleń i produktów TRÉLINES™.
- Należy zachować niniejsze instrukcje do wykorzystania w przyszłości.
- Właściciele są odpowiedzialni za utrzymanie czytelności etykiet ostrzegawczych.
- Instrukcje dotyczące utylizacji: Elementy TRÉLINES™ należy poddać recyklingowi zgodnie z lokalnymi, stanowymi lub federalnymi przepisami.
- PRODUKT SPEŁNIA WSZYSTKIE NORMY CPSC I ASTM F1148 DOTYCZĄCE WYPOSAŻENIA DOMOWYCH PLACÓW ZABAW.
- W PRZYPADKU JAKICHKOLWIEK PYTAŃ DOTYCZĄCYCH PRODUKTU PROSIMY O KONTAKT



TRÉLINES™ 품목의 설치 및 사용은 잠재적으로 위험할 수 있습니다. TRÉLINES™ 라인의 장비를 구매, 설치 또는 사용하는 모든 사람은 반드시 주의해야 합니다:

- 올바른 사용법과 안전 예방 조치에 관한 교육과 지침을 받아 항상 실천해야 합니다.
 - 자신과 장비를 사용하는 다른 사람을 위해 적절하고 적절한 감독과 교육(여기에는 적절한 안전 절차 및 장비의 지속적인 사용 포함)를 받습니다;
 - 모든 장비가 정상 작동 상태로 유지되고 있는지 확인하고 매년 사용하기 전에 손상 여부를 검사합니다.
 - 사용자는 장비 사용으로 인해 발생할 수 있는 모든 부상(사망 포함) 또는 손해에 대해 모든 위험을 감수하고 모든 책임을 집니다.
- 인쇄, 전자 또는 기타 방식으로 LIFE IS BETTER OUTSIDE에서 제공하는 모든 정보는 전문적인 지침이나 조언으로 간주되어서는 안 됩니다. 본 장비의 사용자는 사용, 위치, 설치 또는 교육 과정 및 TRÉLINES™ 품목의 기타 측면에 대한 구체적인 질문과 관련하여 전문가의 조언을 구하는 것이 좋습니다.
- 나중에 참조할 수 있도록 이 지침을 잘 보관해 두시기 바랍니다.
- 소유자는 경고 라벨의 가독성을 유지할 책임이 있습니다.
- 폐기 지침: 지역, 주 또는 연방법에 따라 TRÉLINES™ 품목을 재활용하십시오.
- 제품은 모든 CPSC 및 ASTM F1148 가정용 놀이기구 표준을 준수합니다.
- 제품에 대해 궁금한 점이 있으면 다음 연락처로 문의하세요



安裝和使用 TRÉLINES™ 物品具有潛在危險。任何購買、安裝或使用 TRÉLINES™ 公司設備的人員必須：

- 接受有關正確使用和安全預防措施的培訓和指導，並始終堅持遵守。
 - 確保對自己和使用設備的其他人進行適當和充分的監督和指導(包括持續使用適當的安全程序和設備)每次使用前，檢查所有設備是否得到維護，是否處於良好工作狀態，是否有損壞。
 - 您需承擔所有風險，並對使用過程中可能造成的任何傷害(包括死亡)或損害承擔全部責任。
- LIFE IS BETTER OUTSIDE 提供的所有信息，無論是印刷版、電子版還是其他版本，均不得視為專業指導或建議。我們鼓勵該設備的用戶就使用、位置、安裝或培訓課程和 TRÉLINES™ 項目的其他方面的具體問題尋求專業指導。請保存這些說明以備將來參考。
- 所有者應負責保持警告標籤清晰可辨。
- 棄置說明根據當地、州或聯邦法律回收您的 TRÉLINES™ 產品。
- 產品符合所有 CPSC 和 ASTM F1148 家庭遊樂場設備標準。
- 如果您對產品有任何疑問，請聯繫我們。



De installatie en het gebruik van TRÉLINES™ -items kan gevaarlijk zijn. Iedereen die apparatuur koopt, installeert of gebruikt van TRÉLINES™, moet:

- Training krijgen en instructies krijgen over het juiste gebruik en veiligheidsmaatregelen om altijd te oefenen.
 - Zorgen voor de juiste en voldoende toezicht en instructie (dit omvat ook het continue gebruik van geschikte veiligheidsprocedures en uitrusting) voor zichzelf en anderen die de apparatuur gebruiken;
 - Controleren of alle apparatuur onderhouden is, in goede staat werkt en voor elk gebruik wordt geïnspecteerd op beschadigingen.
- Je gaat alle risico's aan en accepteert volledige verantwoordelijkheid voor eventuele verwondingen (inclusief dood) of schade die kunnen voortvloeien bij gebruik ervan.
- Alle informatie die door LIFE IS BETTER OUTSIDE wordt verstrekt, ofwel gedrukt, elektronisch of anderszins, mag niet worden beschouwd als professioneel onderricht of advies. Gebruikers van deze apparatuur worden aangemoedigd professioneel onderricht te zoeken over specifieke vragen over gebruik, locatie, installatie of andere aspecten van trainingscursussen en TRÉLINES™ -items.
- Bewaar deze instructies voor toekomstig gebruik. Eigenaren zijn verantwoordelijk voor het behoud van de leesbaarheid van de waarschuwingslabels.
- Instructies voor verwijdering: Recycle uw TRÉLINES™ -items volgens de lokale, staats- of federale wetten.
- 3PRODUCT VOLDOET AAN ALLE CPSC EN ASTM F1148 THUIS SPEELPLAATS UITRUSTING NORMEN ALS U VRAGEN HEBT OVER UW PRODUCT, NEEM DAN CONTACT MET ONS OP



TRÉLINES™ アイテムの設置と使用には危険がつきものです。TRÉLINES™ の遊具を購入、設置、使用する人は、必ず以下のことを守ってください:

- 適切な使用方法と安全上の注意事項に関するトレーニングと指導を受け、常に実践すること。
 - 自分自身と他のユーザーが、確実に適切かつ十分な監督と指導(適切な安全手順と機器の継続的な使用を含む)を受けられるようにすること
 - すべての遊具が整備されて正常な作動状況にあることを確かめ、それぞれの使用前に損傷がないか点検すること。
 - ユーザーはすべてのリスクを負い、その使用によって起こり得るケガ(死亡を含む)または損害に対する全責任を負うと保証すること。
- LIFE IS BETTER OUTSIDEが提供するすべての情報は、印刷物、電子媒体、その他を問わず、専門的な指導や助言とみなされるものではありません。本遊具のユーザーは、使用方法と場所、設置やその他トレーニングコースと TRÉLINES™ アイテムに関する特定の質問について、専門家の指示を仰ぐようお勧めします。
- 所有者は、警告ラベルをよく見るようにしておく責任を負います。
- 廃棄方法の指示: TRÉLINES™ 製品は、地方、州または連邦法に従ってリサイクルしてください。
- 本製品は、CPSC及びASTM F1148家庭用遊具規格の全てに適合しています。
- 製品についてご質問がある場合は、当社までご連絡ください



MANDATORY LOAD STRESS TEST

Step 1: Make sure all your connections are tight
Step 2: MANDATORY LOAD STRESS TEST YOUR LINE.
Using either a 250 LBS (113 kg) weight or person, have them test the **SKYSTAND** by attaching the weight to the swivel attachment.

PRUEBA OBLIGATORIA DE ESFUERZO DE CARGA

Paso 1: Asegúrese de que todas sus conexiones están bien apretadas
Paso 2: PRUEBA OBLIGATORIA DE ESFUERZO DE CARGA DE SU LÍNEA. Utilizando un peso de 250 lb (113 kg) o una persona, haga que prueben el **SKYSTAND**, atando el peso al accesorio giratorio.

TEST DE CHARGE OBLIGATOIRE

Etape 1 : Assurez-vous que toutes vos connexions sont bien serrées.
Etape 2 : TEST DE CHARGE OBLIGATOIRE DE VOTRE LIGNE. En utilisant un poids de 250 Lbs (113 kg) ou une personne, demandez-leur de tester le **SKYSTAND**, en attachant le poids à l'attache de l'émérillon.

TESTE OBRIGATORIO DE ESFORÇO DE CARGA

Passo 1: Certifique-se de que todas as suas ligações estão bem apertadas
Etapa 2: TESTE OBRIGATORIO DE ESFORÇO DE CARGA DA SUA LINHA. Utilizando um peso de 113 kg ou uma pessoa, teste o **SKYSTAND**, ligando o peso à fixação giratória.

ZWINGEND VORGESCHRIEBENER BELASTUNGSTEST

Schritt 1: Vergewissern Sie sich, dass alle Verbindungen dicht sind.
Schritt 2: ZWINGEND VORGESCHRIEBENER BELASTUNGSTEST IHRES SEILS. Lassen Sie **SKYSTAND** mit einem Gewicht von 113 kg oder einer Person testen, indem Sie das Gewicht an der Schaulkebefestigung befestigen.

TEST DI CARICO E RESISTENZA OBLIGATORIO

Fase 1: Assicurarsi che tutti i collegamenti siano ben saldi.
Fase 2: TEST OBLIGATORIO DI CARICO E RESISTENZA DELLA CORDA. Utilizzando un peso di 113 kg o una persona, testare **SKYSTAND**, fissando il peso all'attacco girevole.

必須進行負載壓力測試

第1步:確保所有連接均緊固。
第2步:必須對您的纜索進行負載壓力測試
使用250磅(113公斤)的物重或人員進行測試
通過將重量掛在旋轉接頭上,測試 **SKYSTAND**。

必須進行負載壓力測試

第1步:確保所有連接均緊固。
第2步:必須對您的纜索進行負載壓力測試
使用250磅(113公斤)的物重或人員進行測試
通過將重量掛在旋轉接頭上,測試 **SKYSTAND**。

OBOWIĄZKOWY TEST OBCIĄŻENIOWY

Krok 1: Upewnić się, że wszystkie połączenia są odpowiednio dokręcone.
Krok 2: OBOWIĄZKOWY TEST OBCIĄŻENIOWY LINKI. Korzystając z obciążnika o wadze 113 kg (250 funtów) lub osoby, należy przetestować linkę **SKYSTAND**, mocując obciążnik do kęrlika.

VERPLICHTE TEST MET GEWICHT

Stap 1: Zorg ervoor dat alle verbindingen goed vastzitten.
Stap 2: VERPLICHTE STRESSTEST VAN UW LIJN. Gebruik een gewicht van 113 kg of een persoon en laad deze de **SKYSTAND** testen door het gewicht aan het draaibare onderdeel te bevestigen.

필수 부하 스트레스 테스트

1단계: 모든 연결이 단단히 고정되었는지 확인하기
2단계: 라인에 대한 필수 부하 스트레스 테스트.
250파운드(113킬로그램) 무게주 또는 사람을 사용하여 회전 고리 부착물에 무게주를 부착하여 **SKYSTAND** 테스트를 진행합니다.

必須的負載能力テスト

ステップ1: すべての接合部に隙間がないことを確認します。
ステップ2: 綱に必須の負荷能力テストを実施します。
113kg (250ポンド)のおもりか人を使い、スイベルの連結装置におもりを取り付けて**SKYSTAND**をテストしてください。

SAFETY FIRST! - FOLLOW ALL INSTRUCTIONS USE ONLY UNDER THE DIRECT SUPERVISION OF ADULTS!



- Maximum user weight 113 kg. Use only by one person.
- Replace worn or damaged parts if necessary.
- Only use original TRÉLINES™ spare parts, otherwise there is a risk of malfunction and consequent injuries.
- Always install the product in daylight and never at night or in the dark.
- Make sure that children do not run near, in front of, behind or between the moving objects.
- Present people must keep a distance of at least 3 m to the setup in order to avoid collisions.
- Make sure that the product is only used for its intended purpose.
- Never jump off the product while it is moving.
- Never wear loose fitting clothing, hoods, neck straps, scarves, objects tied with ribbons, capes or ponchos as they could get tangled in the product. Risk of strangulation.
- Wear well-fitting clothing and closed shoes (avoid unsuitable shoes, e.g. clogs, flip flops and sandals).
- Take off bicycle helmets or other sports helmets before using the product.
- Never attach objects to any device that was not specifically designed for use with the product (e.g. clotheslines, dog leashes, cables and chains).
- Never add extra length to chain or rope. The chains or ropes provided are the maximum length designed for the swinging element(s).
- It is recommended that the toys be placed in a position unlikely to injure child's eyes with respect to sun.
- Failure to comply with these regulations can result in serious injury.

¡SEGURIDAD ANTE TODO! - SIGA TODAS LAS INSTRUCCIONES ¡USE SOLO BAJO LA SUPERVISIÓN DIRECTA DE ADULTOS!



- Peso máximo del usuario: 113 kg. Debe usarse con solo una persona.
- Reemplaz las piezas desgastadas o dañadas si es necesario.
- Utilice únicamente repuestos TRÉLINES™ originales, de lo contrario existe riesgo de fallas y las consiguientes lesiones.
- Instale siempre el producto a la luz del día y nunca de noche o en la oscuridad.
- Asegúrese de que los niños no corran cerca, delante, detrás o entre los objetos en movimiento.
- Las personas presentes deben mantener una distancia de al menos 3 m con respecto al montaje para evitar colisiones.
- Asegúrese de que el producto se use solamente para el fin previsto.
- Nunca salte del producto mientras está en movimiento.
- Nunca use ropa holgada, capuchas, correas para el cuello, bufandas, objetos atados con cintas, capas o ponchos, ya que podrían enredarse en el producto. Riesgo de estrangulamiento.
- Use ropa ajustada y zapatos cerrados (evite zapatos inadecuados, por ejemplo, zuecos, chanclas y sandalias).
- Retire los cascos de bicicleta u otros cascos deportivos antes de usar el producto.
- Nunca ate objetos a dispositivos que no hayan sido diseñados específicamente para su uso con el producto (p. ej., tendedores, correas para perros, cables y cadenas).
- Nunca agregue longitud adicional a la cadena o cuerda. Las cadenas o cuerdas proporcionadas tienen la longitud máxima diseñada para los elementos oscilantes.
- Se recomienda que los juegos se coloquen en una posición que no dañe los ojos del niño con respecto al sol.
- El incumplimiento de estas normas puede resultar en lesiones graves.

LA SÉCURITÉ AVANT TOUT ! - SUIVRE TOUTES LES INSTRUCTIONS N'UTILISER QUE SOUS LA SURVEILLANCE DIRECTE D'ADULTES !

- Poids maximal de l'utilisateur : 113 kg. Utilisation par une seule personne.
- Remplacer les pièces usées ou endommagées si nécessaire.
- N'utilisez que des pièces de rechange TRELINES™ d'origine, sinon il y a un risque de dysfonctionnement et de blessures conséquentes.
- Installez toujours le produit à la lumière du jour et jamais la nuit ou dans l'obscurité.
- Veillez à ce que les enfants ne courent pas à proximité, devant, derrière ou entre les objets en mouvement.
- Les personnes présentes doivent se tenir à une distance d'au moins 3 m de l'installation afin d'éviter les collisions.
- Veillez à ce que le produit ne soit utilisé que pour l'usage auquel il est destiné.
- Ne sautez jamais du produit lorsqu'il est en mouvement.
- Ne portez jamais de vêtements amples, de gacoules, de bretelles, d'écharpes, d'objets attachés avec des rubans, de capes ou de ponchos, car ils pourraient s'emmêler dans le produit. Risque de strangulation.
- Portez des vêtements bien ajustés et des chaussures fermées (évitiez les chaussures inadaptées, telles que les sabots, les tonges et les sandales).
- Enlevez les casques de vélo ou autres casques de sport avant d'utiliser le produit.
- N'attachez jamais d'objets à un dispositif qui n'a pas été spécifiquement conçu pour être utilisé avec le produit (par exemple, cordes à linge, laisses pour chiens, câbles et chaînes).
- N'ajoutez jamais de longueur supplémentaire à une chaîne ou à une corde. Les chaînes ou les cordes fournies correspondent à la longueur maximale prévue pour le(s) élément(s) de balancoire.
- Il est recommandé de placer les jouets dans une position qui ne risque pas de blesser les yeux de l'enfant par rapport au soleil.
- Le non-respect de ces règles peut entraîner des blessures graves.

SICHERHEIT GEHT VOR! - BEFOLGEN SIE ALLE ANWEISUNGEN NUR UNTER DER DIREKTEN AUFSICHT VON ERWACHSENEN BENUTZEN!

- Maximales Benutzergewicht 113 kg. Benutzung nur durch eine Person.
- Ersetzen Sie verschlissene oder beschädigte Teile, falls erforderlich.
- Verwenden Sie nur Original-TRELINES™-Ersatzteile, sonst besteht die Gefahr von Fehlfunktionen und daraus resultierenden Verletzungen.
- Installieren Sie das Produkt immer bei Tageslicht und niemals bei Nacht oder im Dunkeln.
- Achten Sie darauf, dass Kinder nicht neben, vor, hinter oder zwischen den sich bewegenden Objekten laufen.
- Anwesende Personen müssen einen Abstand von mindestens 3 m zum Aufbau einhalten, um Kollisionen zu vermeiden.
- Achten Sie darauf, dass das Produkt nur für den vorgesehenen Zweck verwendet wird.
- Springen Sie niemals vom Produkt, während es sich bewegt.
- Tragen Sie niemals locker sitzende Kleidung, Kapuzen, Halstücher, Schals, mit Bändern gebundene Gegenstände, Umhänge oder Ponchos, da sie sich im Produkt verfangen könnten. Es besteht Strangulationsgefahr.
- Tragen Sie gut sitzende Kleidung und geschlossene Schuhe (vermeiden Sie ungeeignete Schuhe, z. B. Clogs, Flip Flops und Sandalen).
- Nehmen Sie Fahrradhelme oder andere Sporthelme ab, bevor Sie das Produkt benutzen.
- Befestigen Sie niemals Gegenstände an Geräten, die nicht speziell für die Verwendung mit dem Produkt konzipiert wurden (z. B. Wäscheleinen, Hundeleinen, Kabel und Ketten).
- Verlängern Sie niemals Ketten oder Seile. Die mitgelieferten Ketten oder Seile haben die maximale Länge, die für das/die Schaukelement(e) vorgesehen ist.
- Es wird empfohlen, das Spielzeug so zu platzieren, dass die Augen des Kindes nicht durch die Sonne verletzt werden.
- Die Nichteinhaltung dieser Vorschriften kann zu schweren Verletzungen führen.

安全第一!- 遵守所有說明 隻能成人的直接監護下使用!

- 最大使用者體重 113 公斤。僅限一人使用。
- 必要時更換磨損或損壞的部件。
- 隻能使用 TRELINES™ 原裝零配件，否則有可能發生故障並造成傷害。
- 務必在白天安裝產品，切勿在夜間或黑暗中安裝。
- 確保兒童不要在移動物體附近、前面、後面或之間跑動。
- 在場人員必須與裝置保持至少 3 米的距離，以避免碰撞。
- 確保產品僅用於本身設計的目的。
- 切勿在產品移動時跳下。
- 切勿穿戴寬鬆的衣物、頭巾、頸帶、圍巾、用絲帶捆绑的物品、披風或鬥篷，因為它們可能會纏繞在產品上。有窒息的危險。
- 穿合身的衣服和封閉的鞋子(避免穿木屐、拖鞋和涼鞋等不合適的鞋子)。
- 使用本產品前，請摘下自行車頭盔或其他運動頭盔。
- 切勿在任何非專門設計用於該產品的裝置上安裝物件(如晾衣繩、狗繩、電纜和鏈條)。
- 切勿增加鏈條或繩索的長度。所提供的鏈條或繩索是為搖擺裝置設計的最大長度。
- 建議將玩具放置在陽光照射不會傷害兒童眼睛的位置。
- 不遵守這些規定可能會導致嚴重傷害。

BEZPIECZEŃSTWO PRZED WSZYSTKIM! - PRZECZYTAJ WSZYSTKICH INSTRUKCJI UŻYWAJ WYŁĄCZNIE POD BEZPOŚREDNIM NADZOREM OSÓB DOROSŁYCH!

- Maksymalna waga użytkownika 113 kg. Produkt przeznaczony wyłącznie do jednoosobowego użytkowania.
- W razie potrzeby wymień zużyte lub uszkodzone części.
- Należy używać wyłącznie oryginalnych części zamiennych TRELINES™, w przeciwnym razie istnieje ryzyko nieprawidłowego działania, a konsekwencji potencjalnych obrażeń ciała.
- Produkt należy zawsze instalować przy świetle dziennym, nigdy w nocy lub w ciemności.
- Należy upewnić się, że dzieci nie biegają w pobliżu, przed, za lub pomiędzy poruszającymi się obiektami.
- Osoby inne niż użytkownik muszą zachować odległość co najmniej 3 m od urządzenia, aby uniknąć kolizji.
- Należy upewnić się, że produkt jest używany wyłącznie zgodnie z jego przeznaczeniem.
- Nie zeskakuj z produktu, gdy jest on w ruchu.
- Nie noś luźnej odzieży, kapturów, pasków na szyję, szalików, przedmiotów przewiązanych wstążkami, peleryn lub poncho, ponieważ mogą one zaplątać się w produkt. Ryzyko uderzenia.
- Noś dobrze dopasowaną odzież i zamknięte buty (należy unikać nieodpowiedniego obuwia, np. drewniaków, kłapek i sandałów).
- Przed użyciem produktu należy zdjąć kask rowerowy lub inny kask sportowy.
- Nigdy nie mocuj na urządzeniu jakichkolwiek przedmiotów, które nie zostały zaprojektowane specjalnie do użytku z tym produktem (np. sznurówki na ubrania, smyczy dla psów, kabli i łańcuchów).
- Nie wolno zwiększać długości łańcuchów lub lin. Dostarczone łańcuchy lub liny mają maksymalną długość przeznaczoną dla danego elementu huśtawki.
- Zaleca się umieszczenie zabawki w miejscu, w którym oczy dziecka nie będą narażone na nadmierne promieniowanie słoneczne.
- Nieprzestrzeganie powyższych zasad może prowadzić do poważnych obrażeń ciała.

안전이 최우선입니다! - 모든 지침을 따르세요. 성인의 직접적인 감독 아래에서만 사용하세요!

- 최대 사용자 체중 113kg. 한 사람씩만 사용하세요.
- 마모되거나 손상된 부품은 필요한 경우 교체하세요.
- 정품 TRELINES™ 예비 부품만 사용하세요. 그렇지 않을 시 오작동 및 이로 인한 부상의 위험이 있습니다.
- 제품은 항상 낮에 설치하고 밤이나 어두운 곳에서는 설치하지 마세요.
- 어린이가 움직이는 물체 근처, 앞, 뒤 또는 그 사이로 뛰어다니지 않도록 주의하세요.
- 충돌을 피하기 위해 설치물과 최소 3m의 거리를 유지해야 합니다.
- 제품을 의도된 용도로만 사용해야 합니다.
- 제품이 움직이는 동안에는 절대로 제품에서 뛰어내리지 마세요.
- 헐렁한 옷, 후드, 넥 스트랩, 스카프, 리본으로 묶은 물건, 망토, 판초 등은 제품에 엉킬 수 있으므로 절대 착용하지 마세요. 목이 졸릴 위험이 있습니다.
- 몸에 잘 맞는 옷과 닫힌 신발을 착용하세요(크로스, 슬리퍼, 샌들 등 부적합한 신발은 피하세요).
- 제품을 사용하기 전에 자전거 헬멧이나 기타 스포츠 헬멧을 벗으세요.
- 제품과 함께 사용하도록 특별히 설계되지 않은 물체(예: 빨랫줄, 개 목줄, 케이블 및 체인)를 기기에 부착하지 마세요.
- 체인이나 로프의 길이를 늘리지 마세요. 제공된 체인 또는 로프는 해당 스윙 기구에 맞게 설계된 최대 길이입니다.
- 햇빛에 의해 어린이의 눈이 다칠 가능성이 없는 위치에 장난감을 설치하는 것이 좋습니다.
- 이러한 규정을 준수하지 않을 경우 심각한 부상을 입을 수 있습니다.

SEGURANÇA EM PRIMEIRO LUGAR! - SEGUIR TODAS AS INSTRUÇÕES UTILIZAR APENAS SOB A SUPERVISÃO DIRETA DE ADULTOS!

- Peso máximo do utilizador: 113 kg. Utilizar apenas por uma pessoa.
- Substituir as peças gastas ou danificadas, se necessário.
- Utilize apenas peças sobresselentes originais TRELINES™, caso contrário existe o risco de falha e consequentes lesões.
- Instale sempre o produto à luz do dia e nunca à noite ou no escuro.
- Certifique-se de que as crianças não correm perto, à frente, atrás ou entre os objetos em movimento.
- As pessoas presentes devem manter uma distância de, pelo menos, 3 m da instalação, para evitar colisões.
- Certifique-se de que o produto é utilizado apenas para o fim a que se destina.
- Nunca saltar do produto enquanto este estiver em movimento.
- Nunca usar vestuário largo, capuzes, fitas para o pescoço, lenços, objetos atados com fitas, capas ou ponchos, pois podem ficar presos no produto. Risco de estrangulamento.
- Usar vestuário bem ajustado e calçado fechado (evitar calçado inadequado, por exemplo, socas, chinelos e sandálias).
- Retirar os capacetes de bicicleta ou outros capacetes desportivos antes de utilizar o produto.
- Nunca prenda objetos a qualquer dispositivo que não tenha sido especificamente concebido para ser utilizado com o produto (por exemplo, estendais, trelas de cães, cabos e correntes).
- Nunca adicione comprimento extra à corrente ou corda. As correntes ou cordas fornecidas têm o comprimento máximo previsto para o(s) elemento(s) de baloiço.
- Recomenda-se que os brinquedos sejam colocados numa posição que não seja suscetível de ferir os olhos da criança em relação ao sol.
- O não cumprimento destas regras pode provocar ferimentos graves.

VEILIGHEID EERST! - VOLG ALLE INSTRUCTIES ALLEEN GEBRUIKEN ONDER DIRECT TOEZICHT VAN VOLWASSENEN!

- Maximaal gebruikersgewicht 113 kg. Alleen gebruiken door één persoon.
- Vervang versleten of beschadigde onderdelen indien nodig.
- Gebruik alleen originele TRELINES™ reserveonderdelen, anders bestaat het risico op storingen en daaruit voortvloeiend letsel.
- Installeer het product altijd bij daglicht en nooit 's nachts of in het donker.
- Zorg ervoor dat kinderen niet in de buurt van, voor, achter of tussen de bewegende objecten lopen.
- Aanwezige personen moeten minstens 3 m afstand houden tot de opstelling om botsingen te voorkomen.
- Zorg ervoor dat het product alleen wordt gebruikt waarvoor het bedoeld is.
- Spring nooit van het product als het in beweging is.
- Draag nooit loszittende kleding, capuchons, sjaals, voorwerpen die met linten zijn vastgebonden, capes of poncho's omdat deze verstrikt kunnen raken in het product. Risico op verwurging. sandalen).
- Doe fietshelmen of andere sporthelmen af voordat u het product gebruikt.
- Bevestig geen voorwerpen aan een apparaat dat niet specifiek ontworpen is voor gebruik met het product (zoals waslijnen, hondenriemen, kabels en kettingen).
- Voeg nooit extra lengte toe aan een ketting of touw. De meegeleverde kettingen of touwen zijn de maximale lengte die is ontworpen voor het/de schommel(e)ment(en).
- Het wordt aanbevolen om het speeltoestel zo te plaatsen dat de ogen van het kind geen last hebben van de zon.
- Het niet naleven van deze voorschriften kan leiden tot ernstig letsel.

安全第一!- 遵守所有說明 只能在成人的直接監護下使用!

- 最大使用者体重 113 公斤。仅限一人使用。
- 必要時更換磨損或損壞的部件。
- 只能使用 TRELINES™ 原裝零配件，否則有可能發生故障並造成傷害。
- 務必在白天安裝產品，切勿在夜間或黑暗中安裝。
- 確保兒童不要在移動物體附近、前面、後面或之間跑動。
- 在場人員必須與裝置保持至少 3 米的距離，以避免碰撞。
- 確保產品僅用於本身設計的目的。
- 切勿在產品移動時跳下。
- 切勿穿戴寬鬆的衣物、頭巾、頸帶、圍巾、用絲帶捆绑的物品、披風或斗篷，因為它們可能會纏繞在產品上。有窒息的危險。
- 穿合身的衣服和封閉的鞋子(避免穿木屐、拖鞋和涼鞋等不合適的鞋子)。
- 使用本產品前，請摘下自行車頭盔或其他運動頭盔。
- 切勿在任何非專門設計用於該產品的裝置上安裝物件(如晾衣繩、狗繩、電纜和鏈條)。
- 切勿增加鏈條或繩索的長度。所提供的鏈條或繩索是為搖擺裝置設計的最大長度。
- 建議將玩具放置在陽光照射不會傷害兒童眼睛的位置。
- 不遵守這些規定可能會導致嚴重傷害。

VEILIGHEID EERST! - VOLG ALLE INSTRUCTIES ALLEEN GEBRUIKEN ONDER DIRECT TOEZICHT VAN VOLWASSENEN!

- Maximaal gebruikersgewicht 113 kg. Alleen gebruiken door één persoon.
- Vervang versleten of beschadigde onderdelen indien nodig.
- Gebruik alleen originele TRELINES™ reserveonderdelen, anders bestaat het risico op storingen en daaruit voortvloeiend letsel.
- Installeer het product altijd bij daglicht en nooit 's nachts of in het donker.
- Zorg ervoor dat kinderen niet in de buurt van, voor, achter of tussen de bewegende objecten lopen.
- Aanwezige personen moeten minstens 3 m afstand houden tot de opstelling om botsingen te voorkomen.
- Zorg ervoor dat het product alleen wordt gebruikt waarvoor het bedoeld is.
- Spring nooit van het product als het in beweging is.
- Draag nooit loszittende kleding, capuchons, sjaals, voorwerpen die met linten zijn vastgebonden, capes of poncho's omdat deze verstrikt kunnen raken in het product. Risico op verwurging.
- Draag goed passende kleding en dichte schoenen (vermijd ongeschikte schoenen, zoals klompen, slippers en sandalen).
- Doe fietshelmen of andere sporthelmen af voordat u het product gebruikt.
- Bevestig geen voorwerpen aan een apparaat dat niet specifiek ontworpen is voor gebruik met het product (zoals waslijnen, hondenriemen, kabels en kettingen).
- Voeg nooit extra lengte toe aan een ketting of touw. De meegeleverde kettingen of touwen zijn de maximale lengte die is ontworpen voor het/de schommel(e)ment(en).
- Het wordt aanbevolen om het speeltoestel zo te plaatsen dat de ogen van het kind geen last hebben van de zon.
- Het niet naleven van deze voorschriften kan leiden tot ernstig letsel.

安全第一!すべての指示に従ってください大人の監督下でのみ使用してください! ユーザーの最大制御体重は113kgです。

- 一人でのみ使用してください。
- 摩耗したり損傷した部品は必要に応じて交換してください。
- TRELINES™ の純正スペア部品のみを使用して下さい。
- そうでない場合、誤作動や怪我につながる恐れがあります。
- 製品の設置は必ず日中に行い、夜間や暗闇では絶対に行わないでください。
- 子供が動いている遊具の近くや前方、後方、間を決して走らないようにしてください。
- 本来の目的を避けるため、設置に立ち会う人は少なくとも3m離れているようにしてください。
- 動いている製品から絶対に飛び降りないでください。
- 製品に絡まる恐れがあるので、ゆたりとした服装、フード、ネックストラップ、スカーフ、リボンで結んだもの、ケープ、ポンチョなどは絶対に着用しないでください。
- 首を絞める危険性があります。
- 体にフィットした衣服を着用し、つま先が覆われた靴を履きましようく下駄、ビーチサンダル、サンダルなど、適さない靴は避けること。
- 本製品を使用する前に、自転車用ヘルメットやその他のスポーツ用ヘルメットを脱いでください。
- 製品と共に使用することを意図して特別に設計されていない器具(物干し竿、犬のリード、ケーブル、チェーンなど)
- チェーンやロープは、スイング装置用の最大長に設計されています。
- 付属のチェーンやロープは、スイング装置用の最大長に設計されています。
- 太陽でお子様目の目を傷つけないく位置に遊具を設置するようお勧めします。
- これらの規定に従わない場合、深刻なケガにつながる恐れがあります。



SKYSTAND™ SWING SUPPORT

item #
849462

Clearance in millimeters between:	Free-swinging Elements	Semi-Flexible Elements	Elements with rigid means of suspension
Free-swinging Elements	450	450	450
Semi-Flexible Elements	450	300	300
Elements with rigid means of suspension	450	300	300

•Free-swinging elements are usually fixed by one flexible means of suspension allowing the user to swing in various directions. Examples for free-swinging elements are ropes for climbing and monkey swings
 •Semi-flexible elements are usually fixed by more than one flexible means of suspension. Examples for semi-flexible elements are traditional swing sets or a trapeze bar

Spiegelraum in Millimetern zwischen:	Freischwingende Elemente	Halbflexible Elemente	Elemente mit starren Aufhängvorrichtungen
Freischwingende Elemente	450	450	450
Halbflexible Elemente	450	300	300
Elemente mit starren Aufhängvorrichtungen	450	300	300

•Freischwingende Elemente werden normalerweise mit einer flexiblen Aufhängvorrichtung befestigt, die es dem Benutzer ermöglicht, in verschiedene Richtungen zu schwingen. Beispiele für freischwingende Elemente sind Kletterseile und Affenschaukeln.
 •Halbflexible Elemente werden in der Regel mit mehr als einer flexiblen Aufhängvorrichtung befestigt. Beispiele für halbflexible Elemente sind traditionelle Schaukeln und Trapezstangen.

Espace libre en millimètres entre :	éléments pivotants libres	Éléments semi-flexibles	éléments à moyens de suspension rigides
éléments pivotants libres	450	450	450
Éléments semi-flexibles	450	300	300
éléments à moyens de suspension rigides	450	300	300

•Les éléments pivotants libres sont généralement fixés par un moyen de suspension flexible permettant à l'utilisateur de se balancer dans diverses directions. Des exemples d'éléments à oscillation libre sont les cordes pour l'escalade et les balançoires à singe.
 •Les éléments semi-flexibles sont généralement fixés par plusieurs moyens de suspension flexibles. Des exemples d'éléments semi-flexibles sont les balançoires traditionnelles ou une barre trapeze.

Distância em milímetros entre:	Elementos de balanço livre	Elementos semi-flexíveis	Elementos com formas de suspensão rígidas
Elementos de balanço livre	450	450	450
Elementos semi-flexíveis	450	300	300
Elementos com formas de suspensão rígidas	450	300	300

•Os elementos de balanço livre, por norma, são fixados por meios de suspensão flexíveis, permitindo que o utilizador balance em várias direções. Exemplos de elementos de balanço livre são cordas para escalada e cordas para trepar
 •Os elementos semi-flexíveis são normalmente utilizados por mais de um meio flexível de suspensão. Exemplos de elementos semi-flexíveis são os assentos de balanço tradicionais e a barra de trapeção.

Spiegelraum in Millimetern zwischen:	Freischwingende Elemente	Halbflexible Elemente	Elemente mit starren Aufhängvorrichtungen
Freischwingende Elemente	450	450	450
Halbflexible Elemente	450	300	300
Elemente mit starren Aufhängvorrichtungen	450	300	300

•Freischwingende Elemente werden normalerweise mit einer flexiblen Aufhängvorrichtung befestigt, die es dem Benutzer ermöglicht, in verschiedene Richtungen zu schwingen. Beispiele für freischwingende Elemente sind Kletterseile und Affenschaukeln.
 •Halbflexible Elemente werden in der Regel mit mehr als einer flexiblen Aufhängvorrichtung befestigt. Beispiele für halbflexible Elemente sind traditionelle Schaukeln und Trapezstangen.

Spazio in millimetri tra:	Articoli a oscillazione libera	Articoli semi-flessibili	Articoli con sospensioni rigide
Articoli a oscillazione libera	450	450	450
Articoli semi-flessibili	450	300	300
Articoli con sospensioni rigide	450	300	300

•Gli articoli a oscillazione libera sono di solito fissati con una sospensione flessibile che permette l'oscillazione in diverse direzioni. Si pensi, ad esempio, alle corde per arrampicarsi o le altalene a disco.
 •Gli articoli semi-flessibili sono di solito fissati da più di una sospensione flessibile. Ad esempio, le altalene tradizionali o il trapezio.

各元件之間的間隙 (以公釐為單位) :	自由擺動元件	半柔性元件	具有剛性懸掛裝置的元件
自由擺動元件	450	450	450
半柔性元件	450	300	300
具有剛性懸掛裝置的元件	450	300	300

•自由擺動裝置通常由靈活的懸掛裝置固定，允許使用者向不同方向擺動。自由擺動元件的例子有攀岩繩和秋千。
 •半活動裝置通常由一個以上的柔性懸掛裝置固定。半柔性裝置的例子有傳統秋千或空中飛人杆。

之間的縫隙 (毫米) :	自由擺動組件	半活動組件	帶剛性懸掛裝置組件
自由擺動組件	450	450	450
半活動組件	450	300	300
帶剛性懸掛裝置組件	450	300	300

•自由擺動裝置通常由一個靈活的懸掛裝置固定，允許使用者向不同方向擺動。自由擺動元件的例子有攀岩繩和秋千。
 •半活動組件通常由一個以上的柔性懸掛裝置固定。半柔性裝置的例子有傳統秋千或空中飛人杆。

Prześwit w milimetrach pomiędzy:	Elementami Swobodnie Obrotowymi	Elementami półelastycznymi	Elementami ze sztywnym zawieszaniem
Free-swinging Elements	450	450	450
Semi-Flexible Elements	450	300	300
Elements with rigid means of suspension	450	300	300

•Elementy swobodnie huśtające się są zwykle mocowane za pomocą jednego elastycznego punktu podwieszenia, umożliwiającemu użytkownikowi huśtać się w różnych kierunkach. Przykładami elementów swobodnie kołyszących się są liny do wspinaczki i małpnie huśtawki.
 •Elementy półelastyczne są zwykle mocowane za pomocą więcej niż jednego elastycznego punktu podwieszenia. Przykładami elementów półelastycznych są tradycyjne zestawy huśtawek lub trapezy.

Speling in millimeters tussen:	Vrij zwaaiende elementen	Semi-flexibele elementen	Elementen met vaste ophanging
Vrij zwaaiende elementen	450	450	450
Semi-flexibele elementen	450	300	300
Elementen met vaste ophanging	450	300	300

•Vrij zwaaiende elementen worden meestal bevestigd met één flexibel ophangingsmiddel waardoor de gebruiker in verschillende richtingen kan schommelen. Voorbeelden van vrij zwaaiende elementen zijn klimtouwen en ringen.
 •Semi-flexibele elementen worden meestal bevestigd met meer dan één flexibel ophangingsmiddel. Voorbeelden voor semi-flexibele elementen zijn traditionele schommelsets of een trapezestok

각격은 밀리미터 단위입니다:	자유 스윙 기구	세미 플렉시블 기구	고정된 서스펜션 수단이 있는 기구
자유 스윙 기구	450	450	450
세미 플렉시블 기구	450	300	300
고정된 서스펜션 수단이 있는 기구	450	300	300

•자유 스윙 기구는 일반적으로 하나의 유연한 서스펜션 장치로 고정되어 사용자가 다양한 방향으로 스윙할 수 있습니다. 자유 스윙 기구의 예로는 클라이밍용 로프와 원숭이 스윙이 있습니다.
 •세미 플렉시블 기구는 일반적으로 두 개 이상의 유연한 서스펜션 장치로 고정됩니다. 세미 플렉시블 기구의 예로는 전통적인 스윙 세트 또는 공중 그네 바가 있습니다.

それらの間に保つべき間隔(ミリ)	自由にスイングする部分	セミフレキシブルな部分	サスペンションを固定する手段の部分
自由にスイングする部分	450	450	450
セミフレキシブルな部分	450	300	300
サスペンションを固定する手段の部分	450	300	300

•自由にスイングする部分は、通常サスペンションを自在に動かす手段で固定され、ユーザーが色んな方向にスイングできるようにします。自由にスイングする装置の例には、クライミング用のロープやモンキー スイングがあります。
 •セミフレキシブルな装置は、通常サスペンションを自在に動かす一つ以上の装置によって固定されます。セミフレキシブルな装置の例としては、伝統的なブランコ遊具や空中ブランコがあります

LIFE IS BETTER OUTSIDE inc.
 A Subsidiary of Hape International
 Denver, CO, USA
 contactus@lifeisbetteroutside.com

Hape International AG
 Alsfelder Straße 41
 35325 Mücke
 Germany
 www.hape.com

Hape International Inc.
 2nd Floor
 199 Pembina Road
 Sherwood Park
 AB T8H 2W8
 Canada

UK CA
 Toydynamics UK & Ireland
 LE8 0EX, UK.
 www.toydynamics.co.uk
 ISO14001 / ISO9001
 CERTIFIED



TRELINES.COM
 LIFEISBETTEROUTSIDE.COM

WANT TO LEARN MORE?
 VISIT OUR OUTSIDE EXPERT!
 @OUTSIDE_ED
 FOUNDER ED OBRIN

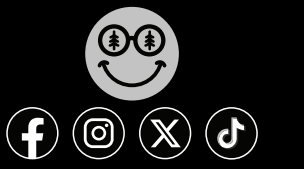



SKYSTAND™ SWING SUPPORT

item #
849462



MAINTENANCE

• Store the line when not in use for extended periods to prevent UV damage, weathering, and unsupervised usage.

Beginning of Each Play Season:

- Inspect protective coverings on bolts, pipes, edges, and corners. Replace if damaged or missing.
- Examine moving parts for wear, rust, or damage. Replace as required.
- Requirements of 16 CFR 1303.

Once a month during play season:

- Lubricate all metallic parts so they open and close smoothly. Use a light grease or lubricating oil.
- Inspect protective coverings.
- Check moving parts and perform the Load Stress test.

Twice a month during play season:

- Rake and check depth of loose fill protective surfacing materials to prevent compaction and to maintain appropriate depth. Replace as necessary.

End of Each Play Season:

- Take product down in the winter months. Helps protect the product from weathering but also give you a chance to make sure item hasn't rusted, discolored and see if working condition, etc. Makes product last longer. Replace any damaged parts before next season of use.



ENTRETIEN

• Ranger la ligne lorsqu'elle n'est pas utilisée pendant de longues périodes afin d'éviter les dommages causés par les UV, les intempéries et une utilisation non supervisée.

Au début de chaque saison de jeu :

- Inspectez les protections sur les boulons, les tuyaux, les bords et les coins. Remplacez-les si elles sont endommagées ou manquantes.
- Examinez les pièces mobiles pour vérifier qu'elles ne sont pas usées, rouillées ou endommagées. Remplacez-les si nécessaire.
- Exigences de la norme 16 CFR 1303.

Une fois par mois pendant la saison de jeu :

- Lubrifiez toutes les pièces métalliques pour qu'elles s'ouvrent et se ferment en douceur. Utilisez une graisse légère ou une huile lubrifiante.
- Inspectez les revêtements de protection.
- Vérifiez les pièces mobiles et effectuez le test de contrainte de charge.

Deux fois par mois pendant la saison de jeu :

- Ratissez et vérifiez la profondeur des matériaux de revêtement protecteur en vrac pour éviter le compactage et maintenir une profondeur appropriée. Remplacez si nécessaire.

À la fin de chaque saison de jeu :

- Enlevez le produit pendant les mois d'hiver. Cela permet de protéger le produit contre les intempéries, mais aussi de s'assurer qu'il n'est pas rouillé, qu'il n'a pas changé de couleur, qu'il est en bon état de marche, etc. Cela prolonge la durée de vie du produit. Remplacez les pièces endommagées avant la prochaine saison d'utilisation.



MANUTENZIONE

• Conservare la corda quando non viene utilizzata per lunghi periodi per evitare danni da raggi UV, agenti atmosferici e uso non controllato.

All'inizio di ogni periodo di gioco:

- Ispezionare i rivestimenti protettivi su bulloni, tubi, bordi e angoli. Sostituirli se danneggiati o mancanti.
- Esaminare le parti mobili per verificare che non siano usurate, arrugginite o danneggiate. Sostituirle se necessario.
- Requisiti della normativa 16 CFR 1303.

Una volta al mese durante il periodo di gioco:

- Lubrificare tutte le parti metalliche in modo che si aprano e si chiudano agevolmente. Utilizzare un grasso leggero o un olio lubrificante.
- Ispezionare i rivestimenti protettivi.
- Controllare le parti mobili ed eseguire la prova di carico e resistenza.

Due volte al mese durante il periodo di gioco:

- Esaminare e controllare la profondità dei materiali protettivi di riempimento sfusi per evitare la loro compattazione e mantenere una profondità adeguata. Sostituirli se necessario.

Alla fine di ogni periodo di gioco:

- Ritirare il prodotto nei mesi invernali. In questo modo, si aiuta a proteggere il prodotto dagli agenti atmosferici, si può controllare che il prodotto non si sia arrugginito, scolorito e assicurarsi del suo stato di funzionamento, ecc. Il prodotto durerà più a lungo. Sostituire eventuali parti danneggiate prima del prossimo periodo di utilizzo.



MANTENIMIENTO

• Guarde la línea cuando no esté en uso durante períodos prolongados para evitar daños por rayos UV, intemperie y uso sin supervisión.

Inicio de cada temporada de juego:

- Inspeccione las cubiertas protectoras de pernos, tubos, bordes y esquinas. Reemplácelas si están dañadas o faltantes.
- Examine las piezas móviles en busca de desgaste, óxido o daños. Reemplace según sea necesario. Requisitos de la 16 CFR 1303.

Una vez al mes durante la temporada de juego:

- Lubrique todas las piezas metálicas para que se abran y cierren prolijamente. Utilice una grasa ligera o aceite lubricante.
- Inspeccione las cubiertas protectoras.
- Revise las piezas móviles y realice la prueba de tensión de carga.

Dos veces al mes durante la temporada de juego:

- Rastille y verifique la profundidad de los materiales sueltos de la superficie protectora de relleno para evitar la compactación y mantener la profundidad adecuada. Reemplace el relleno según sea necesario.

Fin de cada temporada de juego:

- Retire el producto durante los meses de invierno. Esto ayuda a proteger el producto de la intemperie, y además le brinda la oportunidad de asegurarse de que el artículo no se haya oxidado o descolorido, verificar que está en condiciones para su uso, etc. También prolonga la vida útil del producto. Reemplace cualquier pieza dañada antes de la próxima temporada de uso.



MANUTENÇÃO

• Guarde a linha quando não estiver a ser utilizada durante longos períodos de tempo para evitar danos provocados pelos raios UV, intempéries e utilização não supervisionada.

Início de cada temporada de jogos:

- Inspeccionar as coberturas de proteção nos parafusos, tubos, arestas e cantos. Substituir se estiverem danificadas ou em falta.
- Examine as peças móveis quanto a desgaste, ferrugem ou danos. Substituir conforme necessário.
- Requisitos do 16 CFR 1303.

Uma vez por mês durante a temporada de jogos:

- Lubrificar todas as peças metálicas para que abram e fechem suavemente. Utilizar uma graxa leve ou óleo lubrificante.
- Inspeccionar as coberturas de proteção.
- Verificar as peças móveis e efetuar o teste de esforço de carga.

Dois vezes por mês durante a temporada de jogos:

- Remexer com um ancinho e verificar a profundidade dos materiais de revestimento de proteção soltos para evitar a compactação e manter a profundidade adequada. Substituir se necessário.

Final de cada temporada de jogos:

- Retirar o produto durante os meses de inverno. Ajuda a proteger o produto das intempéries, mas também lhe dá a oportunidade de se certificar de que o produto não enferrujou, não descolorou e de verificar se está em condições de funcionar, etc. Faz com que o produto dure mais tempo. Substituir as peças danificadas antes da próxima temporada de utilização.



MANUTENZIONE

• Conservare la corda quando non viene utilizzata per lunghi periodi per evitare danni da raggi UV, agenti atmosferici e uso non controllato.

All'inizio di ogni periodo di gioco:

- Ispezionare i rivestimenti protettivi su bulloni, tubi, bordi e angoli. Sostituirli se danneggiati o mancanti.
- Esaminare le parti mobili per verificare che non siano usurate, arrugginite o danneggiate. Sostituirle se necessario.
- Requisiti della normativa 16 CFR 1303.

Una volta al mese durante il periodo di gioco:

- Lubrificare tutte le parti metalliche in modo che si aprano e si chiudano agevolmente. Utilizzare un grasso leggero o un olio lubrificante.
- Ispezionare i rivestimenti protettivi.
- Controllare le parti mobili ed eseguire la prova di carico e resistenza.

Due volte al mese durante il periodo di gioco:

- Esaminare e controllare la profondità dei materiali protettivi di riempimento sfusi per evitare la loro compattazione e mantenere una profondità adeguata. Sostituirli se necessario.

Alla fine di ogni periodo di gioco:

- Ritirare il prodotto nei mesi invernali. In questo modo, si aiuta a proteggere il prodotto dagli agenti atmosferici, si può controllare che il prodotto non si sia arrugginito, scolorito e assicurarsi del suo stato di funzionamento, ecc. Il prodotto durerà più a lungo. Sostituire eventuali parti danneggiate prima del prossimo periodo di utilizzo.

LIFE IS BETTER OUTSIDE inc.

A Subsidiary of Hape International
Denver, CO, USA
contactus@lifeisbetteroutside.com

Hape International AG
Alsfelder Straße 41
35325 Mücke
Germany
www.hape.com

Hape International Inc.
2nd Floor
199 Pembina Road
Sherwood Park
AB T8H 2W8
Canada



Toynatics UK & Ireland
LEB OEX, UK.
www.toynatics.co.uk
ISO14001 / ISO9001
CERTIFIED



LIFE IS BETTER
OUTSIDE™



TRELINES.COM
LIFEISBETTEROUTSIDE.COM

WANT TO LEARN MORE?
VISIT OUR OUTSIDE EXPERT!
@OUTSIDE_ED
FOUNDER ED OBRIEN





SKYSTAND™ SWING SUPPORT

item #
849462



維護

· 長期不使用時應將吊繩存放起來，以防紫外線損傷、風化和無人看管時被使用。

每個遊樂季節開始時:

- 檢查螺栓、管道、邊緣和角落的保護層。如有損壞或缺失，應及時更換。
- 檢查活動部件有無磨損、生鏽或損壞。根據需要進行更換。
- 16 CFR 1303

遊樂季節每月一次:

- 潤滑所有金屬部件，使其順利打開和關閉。使用輕脂或潤滑油。
- 檢查保護罩。
- 檢查活動部件並進行負載應力測試。

比賽期間每月兩次:

- 把平并檢查鬆散填充保護面層材料的深度，防止壓實并保持適當深度。必要時更換。

每個遊樂季節結束時:

- 在冬季將產品取下。以便於保護產品不受風化，還能讓您有機會確認產品沒有生鏽、褪色，並查看是否處於工作狀態等。這樣可以延長產品的使用壽命。在下一季使用前更換任何損壞的部件。



KONSERWACJA

· Linę należy przechowywać w odpowiednich warunkach, gdy nie jest używana przez dłuższy czas, aby zapobiec uszkodzeniom spowodowanym promieniowaniem UV, czynnikami atmosferycznymi i użytkowaniem bez nadzoru.

Początek każdego sezonu:

- Sprawdź osłony ochronne na śrubach, rurach, krawędziach i narożnikach. Wymień, jeśli są uszkodzone lub ich brakuje.
- Sprawdź ruchome części pod kątem zużycia, rdzy lub uszkodzeń. W razie potrzeby wymień.
- Wymagania 16 CFR 1303.

Raz w miesiącu w okresie użytkowania:

- Nasmaruj wszystkie metalowe części, aby płynnie się otwierały i zamykały. Użyj lekkiego smaru lub oleju smarującego.
- Sprawdź osłony ochronne.
- Sprawdź części ruchome i przeprowadź test obciążeniowy.

Dwa razy w miesiącu w okresie użytkowania:

- Zgrab i sprawdź głębokość luźnego wypełnienia ochronnych materiałów nawierzchniowych, aby zapobiec zagęszczeniu i utrzymać odpowiednią głębokość. W razie potrzeby wymień.

Koniec każdego okresu użytkowania:

- Zdemontuj produkt na okres zimy. Pomaga to chronić produkt przed czynnikami atmosferycznymi, ale także daje szansę na upewnienie się, że produkt nie zardzewiał, nie odparwił się, jest w pełni sprawny itp. Dzięki temu, produkt będzie działał dłużej. Wymień wszelkie uszkodzone części przed kolejnym okresem użytkowania.



관리

- 장시간 사용하지 않을 때는 자외선 손상, 풍화 및 감독 없이 사용하지 않도록 라인을 보관하세요.

각 플레이 시즌 시작:

- 볼트, 파이프, 가장자리, 모서리의 보호 덮개를 점검하세요. 손상되었거나 없는 경우 교체하세요.
- 움직이는 부품의 마모, 녹 또는 손상 여부를 검사합니다. 필요에 따라 교체합니다.
- 16 CFR 1303의 요구 사항.

놀이 시즌 동안 한 달에 한 번:

- 모든 금속 부품이 부드럽게 열리고 닫히도록 윤활유를 바릅니다. 가벼운 그리스나 윤활유를 사용합니다.
- 보호 덮개를 점검합니다.
- 움직이는 부품을 점검하고 부하 스트레스 테스트를 실시합니다.

놀이 시즌 동안 한 달에 두 번:

- 가라앉음을 방지하고 적절한 깊이를 유지할 수 있도록 느슨하게 채워진 보호 표면재를 갈퀴로 긁어내고 깊이를 확인합니다. 필요에 따라 교체합니다.

각 놀이 시즌 종료:

- 겨울철에는 제품을 철거하세요. 풍화로부터 제품을 보호할 뿐만 아니라 녹이 슬거나 변색되지 않았는지, 작동 상태 등을 확인할 수 있는 기회이기도 합니다. 제품을 더 오래 사용할 수 있습니다.
- 손상된 부품은 다음 시즌 사용하기 전에 교체하세요.



维护

· 長期不使用時應將吊繩存放起來，以防紫外線損傷、風化和無人看管時被使用。

每个游乐季节开始时:

- 检查螺栓、管道、边缘和角落的保护层。如有损坏或缺失，应及时更换。
- 检查活动部件有无磨损、生鏽或損壞。根據需要進行更換。
- 16 CFR 1303

游乐季节每月一次:

- 潤滑所有金屬部件，使其順利打開和關閉。使用輕脂或潤滑油。
- 檢查保護罩。
- 檢查活動部件並進行負載應力測試。

比賽期間每月兩次:

- 把平并檢查鬆散填充保護面層材料的深度，防止壓實并保持適當深度。必要時更換。

每个游乐季节结束时:

- 在冬季將產品取下。以便於保護產品不受風化，還能讓您有機會確認產品沒有生鏽、褪色，並查看是否處於工作狀態等。這樣可以延長產品的使用壽命。在下一季使用前更換任何損壞的部件。



ONDERHOUD

· Berg de lijn op als deze langere tijd niet wordt gebruikt om UV-schade, weersinvloeden en gebruik zonder toezicht te voorkomen.

Begin van elk speelseizoen:

- Inspecteer de beschermende laag op bouten, buizen, randen en hoeken. Vervang ze als ze beschadigd zijn of ontbreken.
- Controleer bewegende onderdelen op slijtage, roest of schade. Indien nodig vervangen.
- Vereisten van 16 CFR 1303.

Enmaal per maand tijdens het speelseizoen:

- Smeer alle metalen onderdelen zodat ze soepel openen en sluiten. Gebruik een dunne laag vet of smeerolie.
- Inspecteer de beschermende lagen.
- Controleer bewegende onderdelen en voer de Load Stress-test uit.

Twee keer per maand tijdens het speelseizoen:

- Doorzoek en controleer de diepte van los vulmateriaal om verdichting te voorkomen en de juiste diepte te handhaven. Indien nodig vervangen.

Einde van elk speelseizoen:

- Verwijder het product in de wintermaanden. Dit helpt het product te beschermen tegen weersinvloeden en het geeft u ook de kans om te controleren of het product niet verroest of verkleurd is en of het nog werkt, enz. Zo gaat het product langer mee. Vervang beschadigde onderdelen voor het volgende gebruikseizoen.



メンテナンス

· 長期間使用しない場合は、紫外線損傷、風化、無人監視の使用を防ぐためにラインを保管してください。各プレイシーズンの初め:

- ボルト、パイプ、エッジ、コーナーの保護カバーを検査します。破損または欠失している場合は、交換してください。
- 動作部分に摩耗、錆、または損傷があるかを検査します。必要な場所は、交換してください。
- 16 CFR 1303の要件。

プレイシーズン中の月に一度:

- すべての金属部品に潤滑油を塗布して、順調に開閉できるようにしてください。軽いグリースまたは潤滑油を使用してください。
- 保護カバーを検査してください。
- 動作部分をチェックし、負荷ストレステストを実施します。プレイシーズン中

の月に二回:

- ゆるい保護表面材料の深さをかき集めてチェックし、圧縮を防ぎ、適切な深さを維持します。必要に応じて交換してください。各プレイシーズンの終わり:
- 冬の間、製品を取り外してください。製品を風化から保護するのに役立つだけでなく、錆びたり、色あせたりしていないか、動作状態を確認する機会も与えます。製品の寿命が長くなります。次の使用シーズンの前に、損傷した部品を交換してください。

LIFE IS BETTER OUTSIDE inc.

A Subsidiary of Hape International
Denver, CO, USA
contactus@lifeisbetteroutside.com

Hape International AG
Alsfelder Straße 41
35325 Mücke
Germany
www.hape.com

Hape International Inc.
2nd Floor
199 Pembina Road
Sherwood Park
AB T8H 2W8
Canada



Toynomics UK & Ireland
LEB OEX, UK.
www.toynomics.co.uk
ISO14001 / ISO9001
CERTIFIED



LIFE IS BETTER
OUTSIDE™



TRELINES.COM
LIFEISBETTEROUTSIDE.COM

WANT TO LEARN MORE?
VISIT OUR OUTSIDE EXPERT!
@OUTSIDE_ED
FOUNDER ED OBRIEN

